

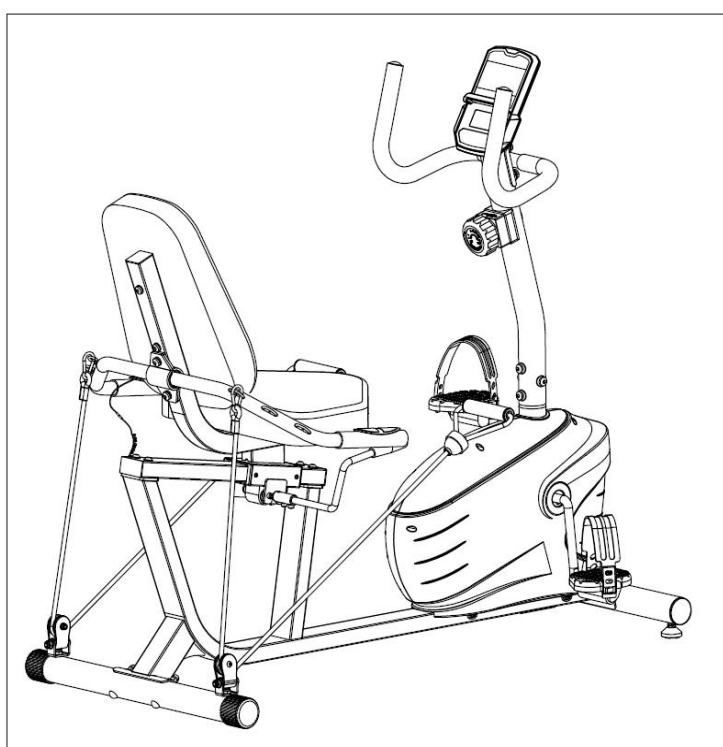

PERFORMANCE INTERACTIVE SERIES RECUMBENT BIKE SF-RB420031 USER MANUAL



English, Page 1~15

IMPORTANT! Please retain owner's manual for maintenance and adjustment instructions. Your satisfaction is very important to us, **PLEASE DO NOT RETURN UNTIL YOU HAVE CONTACTED US:** support@sunnyhealthfitness.com or 1-877-90SUNNY (877-907-8669).

Español, Page 16~30

¡IMPORTANTE! Conserve el manual del propietario para las instrucciones de mantenimiento y ajuste. Su satisfacción es muy importante para nosotros, **NO DEVUELVA HASTA HABER NOS CONTACTADO:** support@sunnyhealthfitness.com ó 1-877-90SUNNY (877-907-8669).

Français, Page 31~45

IMPORTANT! Veuillez conserver le manuel du propriétaire pour les instructions de réglage et d'entretien. Votre satisfaction est très importante pour nous, **VEUILLEZ NE PAS EFFECTUER DE RETOUR AVANT DE NOUS AVOIR CONTACTÉ:** support@sunnyhealthfitness.com ou 1-877-90SUNNY (877-907-8669).

Deutsche, Seite 46~60

WICHTIG! Bitte bewahren Sie das Benutzerhandbuch für Wartungs- und Einstellanweisungen auf. Ihre Zufriedenheit ist besonders wichtig für uns, **BITTE SCHICKEN SIE DAS PRODUKT NICHT ZURÜCK, BEVOR SIE SICH MIT UNS IN VERBINDUNG GESETZT HABEN:** support@sunnyhealthfitness.com oder 1-877-90SUNNY (877-907-8669).

Italiano, Pagina 61~75

IMPORTANTE! Conservare il manuale utente per le istruzioni di manutenzione e regolazione. La vostra soddisfazione è molto importante per noi, **VI PREGHIAMO DI NON EFFETTUARE RESI SENZA AVERCI PRIMA CONTATTATO:** support@sunnyhealthfitness.com o 1-877-90SUNNY (877-907-8669).



IMPORTANT SAFETY INFORMATION

We thank you for choosing our product. To ensure your safety and health, please use this equipment correctly. It is important to read this entire manual before assembling and using the equipment. Safe and effective use can only be achieved if the equipment is assembled, maintained, and used properly. It is your responsibility to ensure that all users of the equipment are informed of all warnings and precautions.

1. Before starting any exercise program, you should consult your physician to determine if you have any medical or physical conditions that could put your health and safety at risk or prevent you from using the equipment properly. Your physician's advice is essential if you are taking medication that affects your heart rate, blood pressure, or cholesterol level.
2. Be aware of your body's signals. Incorrect or excessive exercise can damage your health. Stop exercising if you experience any of the following symptoms: pain, tightness in your chest, irregular heartbeat, shortness of breath, lightheadedness, dizziness, or feelings of nausea. If you do experience any of these conditions, you should consult your physician before continuing with your exercise program.
3. Keep children and pets away from the equipment. The equipment is designed for adult use only.
4. Use the equipment on a solid, flat level surface with a protective cover for your floor or carpet. To ensure safety, the equipment should have at least 4 ft (1.2m) of free space all around it.
5. Ensure that all nuts and bolts are securely tightened before using the equipment. The safety of the equipment can only be maintained if it is regularly examined for damage and/or wear and tear.
6. Always use the equipment as indicated. If you find any defective components while assembling or checking the equipment, or if you hear any unusual noises coming from the equipment during exercise, discontinue use of the equipment immediately and do not use until the problem has been rectified.
7. Wear suitable clothing while using the equipment. Avoid wearing loose clothing that may become entangled in the equipment.
8. Do not place fingers or objects into the moving parts of the equipment.
9. The maximum weight capacity of this unit is 265 lbs (120 kgs).
10. This equipment is not suitable for therapeutic use.
11. To avoid bodily injury and/or damage to the product or property, proper lifting and moving are required.
12. Your product is intended for use in cool and dry conditions. You should avoid storage in extreme cold, hot or damp areas as this may lead to corrosion and other related problems.
13. This equipment is designed for indoor and home use only; it is not intended for commercial use.

PRE-ASSEMBLY CHECK LIST

Before you start to assemble, please make sure all parts are included.

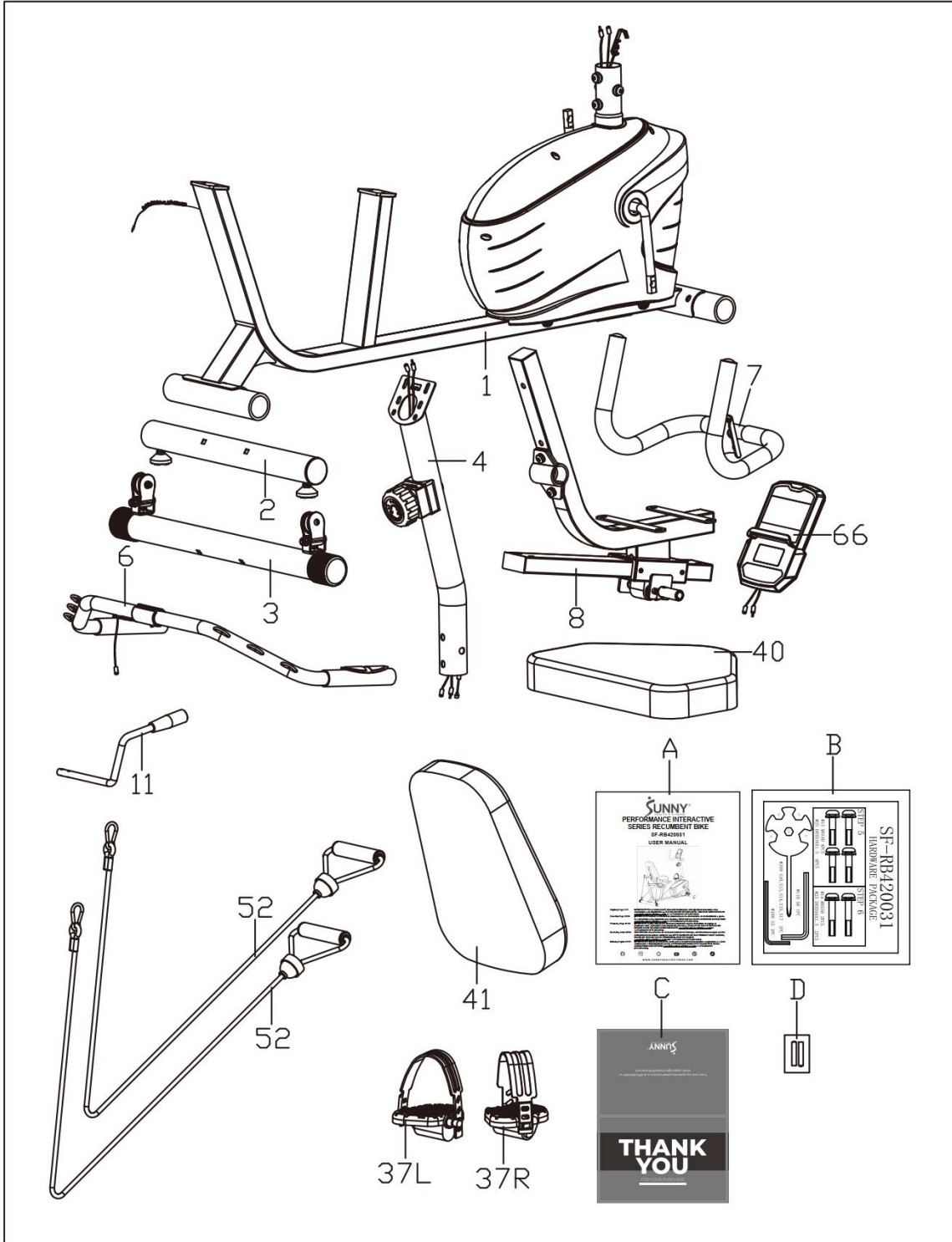

No.	Description	Spec.	Qty.
1	Main Frame		1
2	Front Stabilizer		1
3	Rear Stabilizer		1
4	Handlebar Post		1
6	Handlebar		1
7	Armrest		1
8	Rail		1
11	Adjustment Handle		1
37L	Left Pedal	YH-30X	1

No.	Description	Spec.	Qty.
37R	Right Pedal	YH-30X	1
40	Seat		1
41	Backrest		1
52	Rope	1200mm	2
66	Meter	TZ-4112	1
A	Manual		1
B	Hardware Package		1
C	Thank You Card		1
D	Battery	AAA	2

HARDWARE PACKAGE

SF-RB420031 HARDWARE PACKAGE

STEP 5

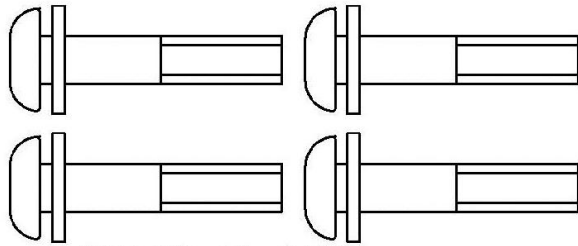

#15 M8x40 4PCS
#25 D8xD16x1.5 4PCS

STEP 6

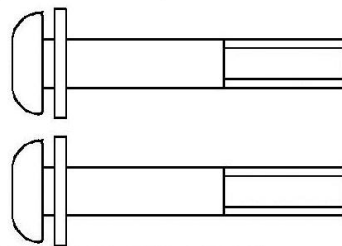

#14 M8x50 2PCS
#25 D8xD16x1.5 2PCS

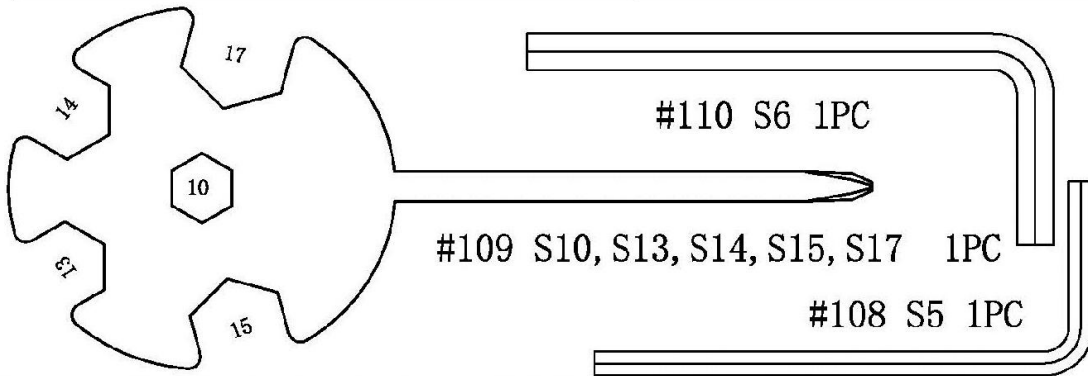

#110 S6 1PC

#109 S10, S13, S14, S15, S17 1PC

#108 S5 1PC

Ordering Replacement Parts (U.S. and Canadian Customers only)

Please provide the following information in order for us to accurately identify the part(s) needed:

- ✓ The model number (found on cover of manual)
- ✓ The product name (found on cover of manual)
- ✓ The part number found on the "EXPLODED DIAGRAM" (page 76) and "PARTS LIST" (pages 14-15)

Please contact us at support@sunnyhealthfitness.com or 1-877-90SUNNY (877-907-8669).

ASSEMBLY INSTRUCTIONS

We value your experience using Sunny Health and Fitness products. For assistance with parts or troubleshooting, please contact us at support@sunnyhealthfitness.com or 1-877-90SUNNY (877-907- 8669).

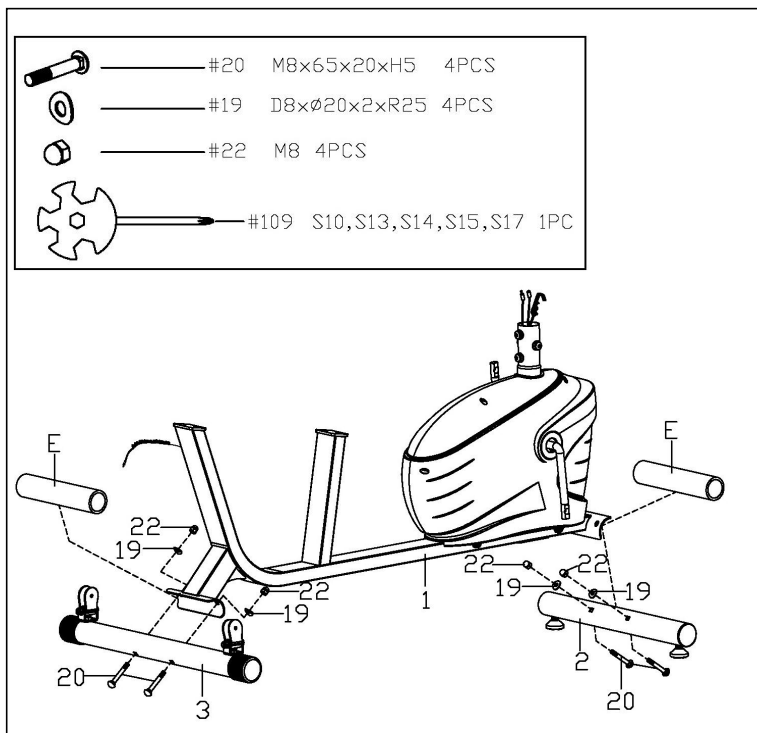

STEP 1

Remove the 2 **Paper Tubes (No. E)** from the **Main Frame (No. 1)**

Remove the 4 **Carriage Bolts (No. 20)**, 4 **Arc Washers (No. 19)** and 4 **Cap Nuts (No. 22)** from the **Front Stabilizer (No. 2)** and the **Rear Stabilizer (No. 3)** using **Spanner (No. 109)**.

Attach the **Front Stabilizer (No. 2)** and the **Rear Stabilizer (No. 3)** to the **Main Frame (No. 1)** with 4 **Carriage Bolts (No. 20)**, 4 **Arc Washers (No. 19)** and 4 **Cap Nuts (No. 22)** that were just removed using **Spanner (No. 109)**.

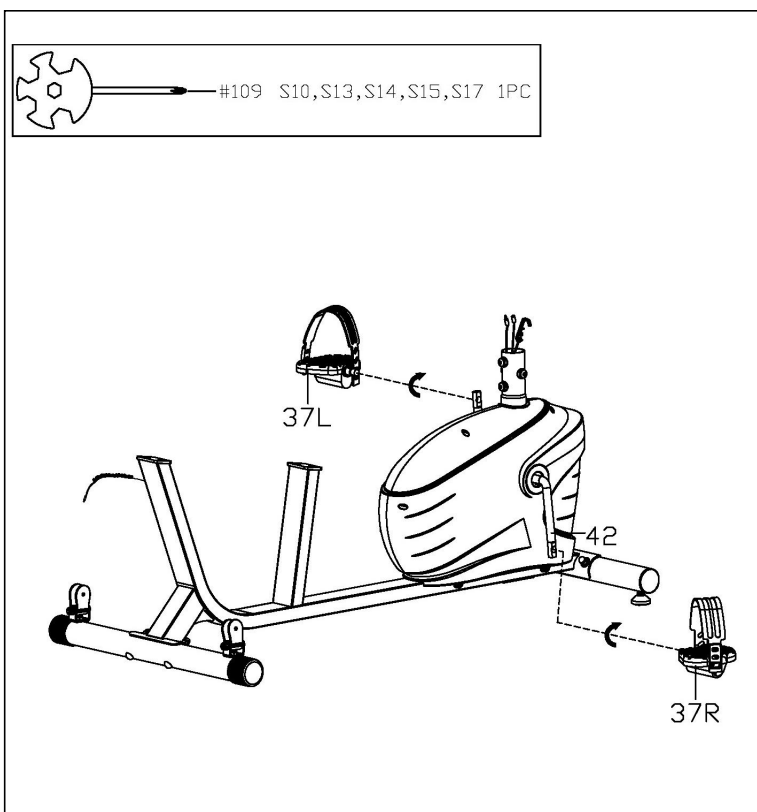

STEP 2

Align the **Left Pedal (No. 37L)** with the left side of **Crank (No. 42)** at 90° and gently insert the pedal into the crank arm. Turn the **Left Pedal (No. 37L)** *counter-clockwise* as tightly as you can with your hands, then use **Spanner (No. 109)** to tighten securely.

Align the **Right Pedal (No. 37R)** with the right side of **Crank (No. 42)** at 90° and gently insert the pedal into the crank arm. Turn the **Right Pedal (No. 37R)** *clockwise* as tightly as you can with your hands, then use **Spanner (No. 109)** to tighten securely.

NOTE: Left Pedal (No. 37L) is marked with "L" on the pedal, while **Right Pedal (No. 37R)** is marked with "R" on the pedal. Attaching the **Left & Right Pedals (No. 37L & No. 37R)** to the wrong side of **Crank (No. 42)** or turning them with the wrong direction will damage the **Crank (No. 42)**.

We value your experience using Sunny Health and Fitness products. For assistance with parts or troubleshooting, please contact us at support@sunnyhealthfitness.com or 1-877-90SUNNY (877-907- 8669).

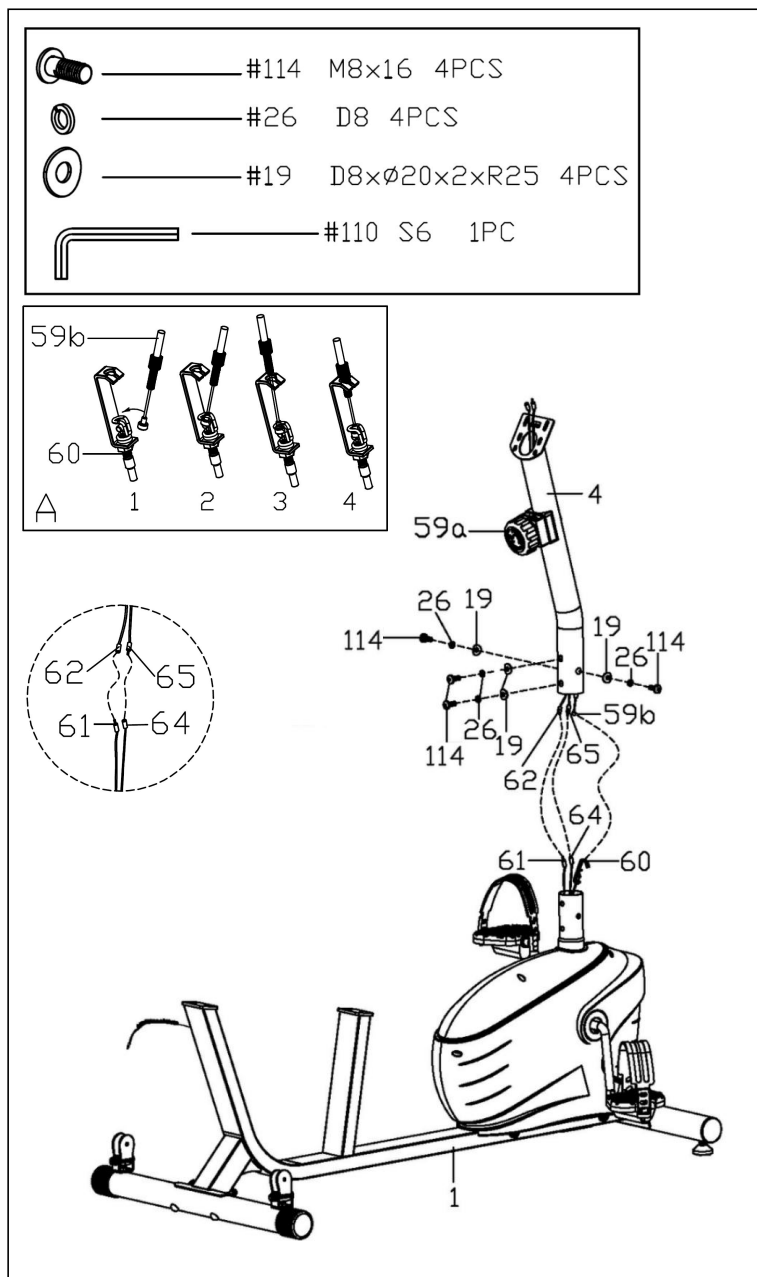

STEP 3

Connect the **Pulse Extension Wire 2 (No. 65)** to the **Pulse Extension Wire 1 (No. 64)** and connect the **Sensor Wire (No. 61)** to the **Sensor Extension Wire (No. 62)**. Then connect **Tension Hook (No. 60)** with **Tension Cable (No. 59b)** as shown in Diagram A.

NOTE: Make sure the **Tension Controller (No. 59a)** is at the lowest level before you connect the cable. This ensures the cables are at their longest point. We recommend the assistance of a second person to help hold the **Handlebar Post (No. 4)**. This will make the connection easier when you are attaching **Tension Hook (No. 60)** to the **Tension Cable (No. 59b)**.

Remove 4 **Arc Washers (No. 19)**, 4 **Spring Washers (No. 26)** and 4 **Screws (No. 114)** from **Main Frame (No. 1)** using **Allen Wrench (No. 110)**. Insert the **Handlebar Post (No. 4)** into the post of the **Main Frame (No. 1)**, secure with 4 **Arc Washers (No. 19)**, 4 **Spring Washers (No. 26)** and 4 **Screws (No. 114)** that were just removed using **Allen Wrench (No. 110)**.

NOTE: Ensure that all bolts and washers are in place and partially threaded in before completely tightening any of them.

We value your experience using Sunny Health and Fitness products. For assistance with parts or troubleshooting, please contact us at support@sunnyhealthfitness.com or 1-877-90SUNNY (877-907- 8669).

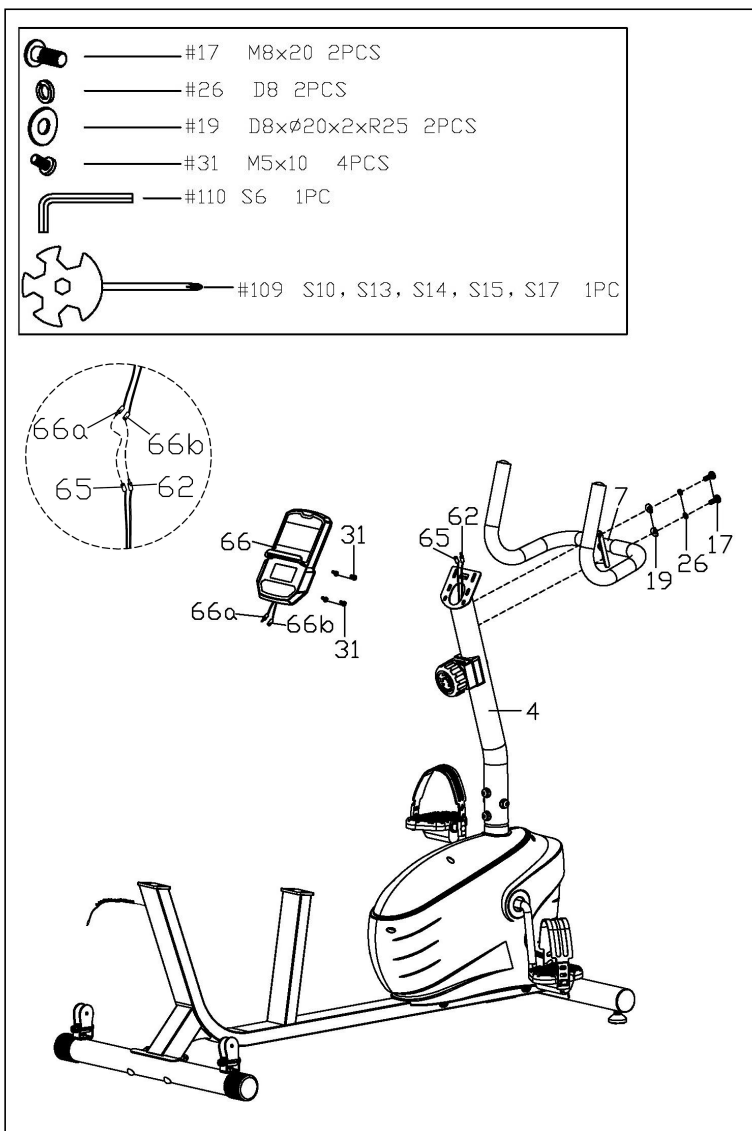

STEP 4

Remove the **pre-assembled 4 Screws (No. 31)** from the **Meter (No. 66)** with **Spanner (No. 109)**.

Connect the **Pulse Extension Wire 2 (No. 65)** with **Meter Wire A (No. 66a)**, and connect the **Sensor Extension Wire (No. 62)** with **Meter Wire B (No. 66b)**.

Attach the **Meter (No. 66)** to the bracket of the **Handlebar Post (No. 4)** with **4 Screws (No. 31)** that were just removed using **Spanner (No. 109)**.

NOTE: To avoid damaging the wires, please insert them inside the **Handlebar Post (No. 4)** before securing the **Meter (No. 66)** onto the bracket.

Remove 2 **Arc Washers (No. 19)**, 2 **Spring Washers (No. 26)** and 2 **Screws (No. 17)** from **Handlebar Post (No. 4)** with **Allen Wrench (No. 110)**.

Attach the **Armrest (No. 7)** to the bracket of the **Handlebar Post (No. 4)** with 2 **Arc Washers (No. 19)**, 2 **Spring Washers (No. 26)** and 2 **Screws (No. 17)** that were just removed with **Allen Wrench (No. 110)**.

We value your experience using Sunny Health and Fitness products. For assistance with parts or troubleshooting, please contact us at support@sunnyhealthfitness.com or 1-877-90SUNNY (877-907- 8669).

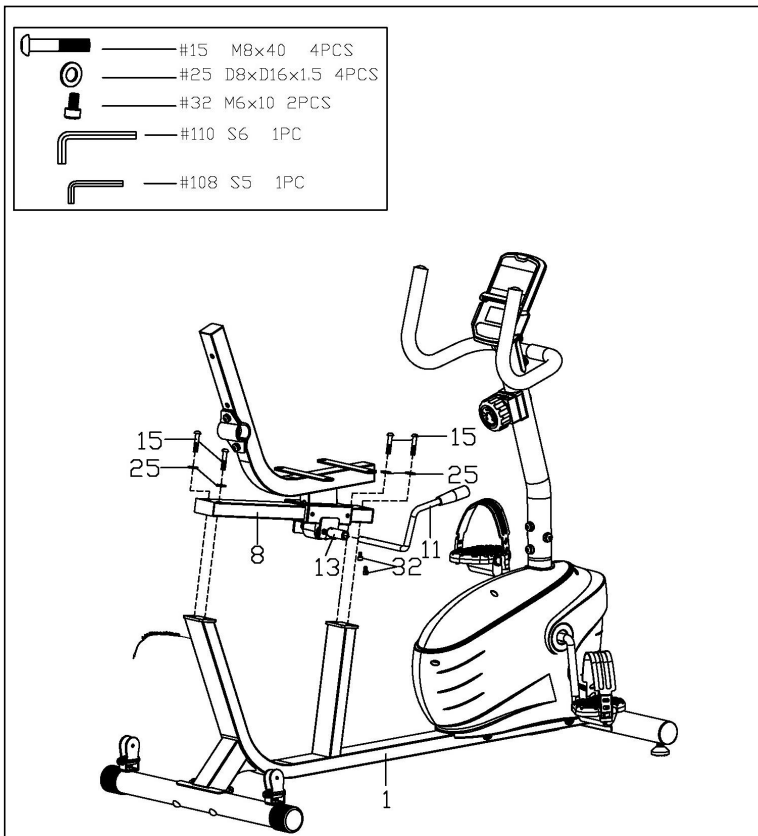

STEP 5

Lock the **Rail (No. 8)** to the **Main Frame (No. 1)** with 4 **Bolts (No. 15)** and 4 **Flat Washers (No. 25)** using **Allen Wrench (No. 110)**.

Remove 2 **Screws (No. 32)** from **Adjustment Handle (No. 11)** using **Allen Wrench (No. 108)**.

Lock the **Adjustment Handle (No. 11)** to the **Axle (No. 13)** with 2 **Screws (No. 32)** that were just removed using **Allen Wrench (No. 108)**.

NOTE: The **Rail (No. 8)** is pre-assembled into the **Seat Bracket (No. 5)**, please be carefully not to separate them.

If the **Rail (No. 8)** fall apart from the **Seat Bracket (No. 5)** before you start assemble this step, please follow below steps as shown in Fig. A.

Remove 2 **Screws (No. 32)** from **Adjustment Handle (No. 11)** using **Allen Wrench (No. 108)**.

Lock the **Adjustment Handle (No. 11)** to the **Axle (No. 13)** with 2 **Screws (No. 32)** that were just removed using **Allen Wrench (No. 108)**.

Press down the **Adjustment Handle (No. 11)**, adjust the **Upper Block (No. 55)** to make sure the cambered surface is downwards while the rectangle surface is upwards and parallel to the **Seat Bracket (No. 5)**. (Fig. B)

Insert the **Rail (No. 8)** to the **Seat Bracket (No. 5)** and pull up the **Adjustment Handle (No. 11)** to secure them together.

Lock the **Rail (No. 8)** to the **Main Frame (No. 1)** with 4 **Bolts (No. 15)** and 4 **Flat Washers (No. 25)** using **Allen Wrench (No. 110)**.

Fig. A

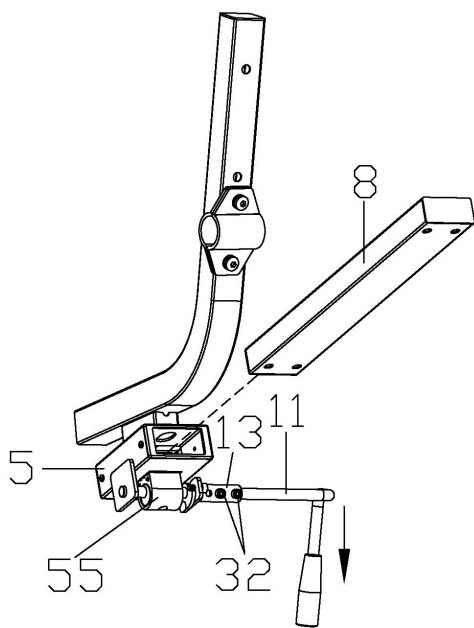
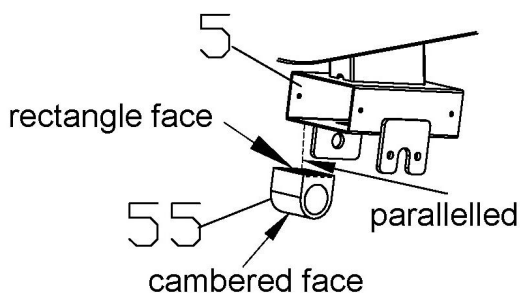

Fig. B



We value your experience using Sunny Health and Fitness products. For assistance with parts or troubleshooting, please contact us at support@sunnyhealthfitness.com or 1-877-90SUNNY (877-907-8669).

STEP 6

Remove the 2 **Screws (No. 17)**, 2 **Spring Washers (No. 26)**, 2 **Flat Washers (No. 25)** and **Rear Fixing Plate (No. 9)** from **Seat Bracket (No. 5)** using **Allen Wrench (No. 110)**. Lock the **Handlebar (No. 6)** to the **Seat Bracket (No. 5)** with the 2 **Screws (No. 17)**, 2 **Spring Washers (No. 26)**, 2 **Flat Washers (No. 25)** and **Rear Fixing Plate (No. 9)** that were just removed using **Allen Wrench (No. 110)**.

Connect the **Pulse Extension Wire 1 (No. 64)** to the **Pulse Wire (No. 63)**.

Remove the 4 **Flat Washers (No. 25)** and 4 **Screws (No. 17)** from **Seat (No. 40)** using **Allen Wrench (No. 110)**. Lock the **Seat (No. 40)** to the **Seat Bracket (No. 5)** with 4 **Flat Washers (No. 25)** and 4 **Screws (No. 17)** that were just removed using **Allen Wrench (No. 110)**.

Lock the **Backrest (No. 41)** to the **Seat Bracket (No. 5)** with 2 **Flat Washers (No. 25)** and 2 **Bolts (No. 14)** using **Allen Wrench (No. 108)**.

STEP 7

Remove 2 **Screws (No. 18)**, 2 **Flat Washers (No. 27)**, 2 **Nylon Nuts (No. 24)** and 2 **Rollers (No. 50)** from 2 **Roller Brackets (No. 51)** with **Spanner (No. 109)** and **Allen Wrench (No. 108)**. Insert the 2 **Ropes (No. 52)** through the 2 **Roller Brackets (No. 51)**, put the 2 **Rollers (No. 50)** onto the 2 **Ropes (No. 52)**, then secure with 2 **Screws (No. 18)**, 2 **Flat Washers (No. 27)** and 2 **Nylon Nuts (No. 24)** that were just removed with **Spanner (No. 109)** and **Allen Wrench (No. 108)**.

NOTE: Do not over tight the locking **Screws (No. 18)** and **Nylon Nuts (No. 24)**, make sure the **Rollers (No. 50)** turning smoothly.

THE ASSEMBLY IS COMPLETE!

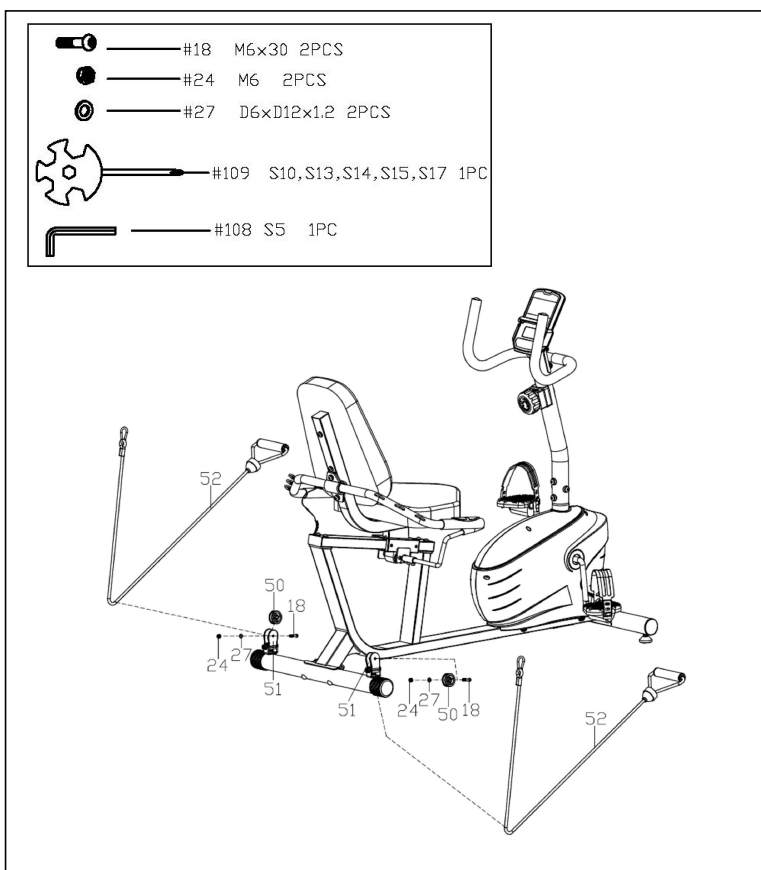
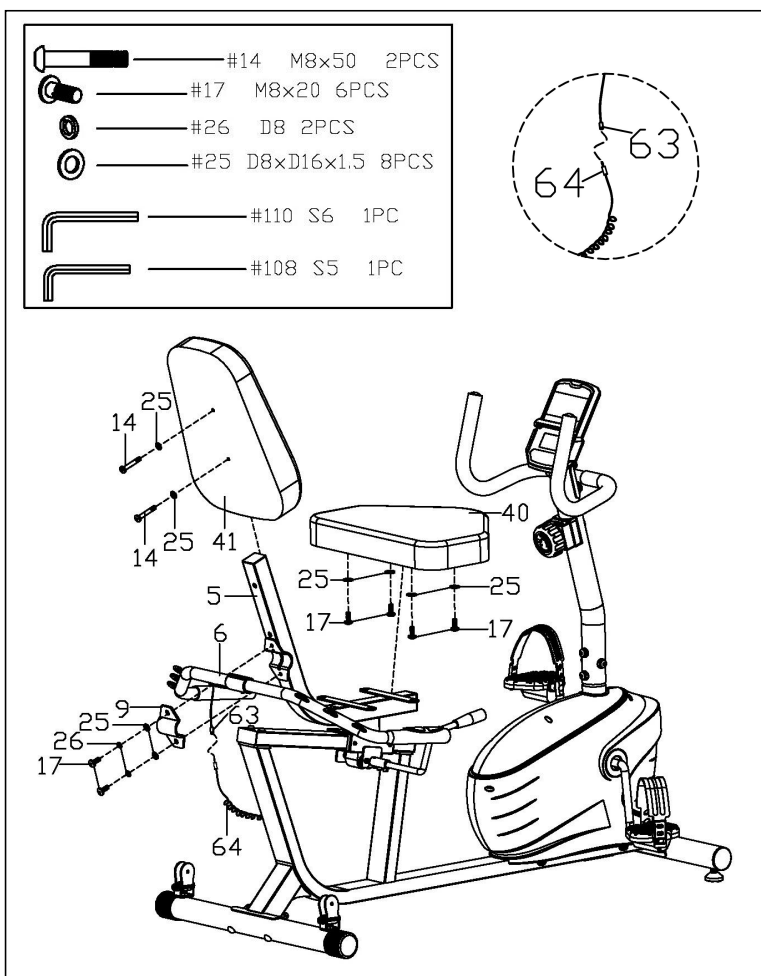

ADJUSTMENT GUIDE

ADJUSTING THE SEAT POSITION

To move the **Seat (No. 40)** forward or backward, while seated on the bike, put your feet on the floor. Shift the **Adjustment Handle (No. 11)** down to loosen. Move the **Seat (No. 40)**. Shift the **Adjustment Handle (No. 11)** up to secure.

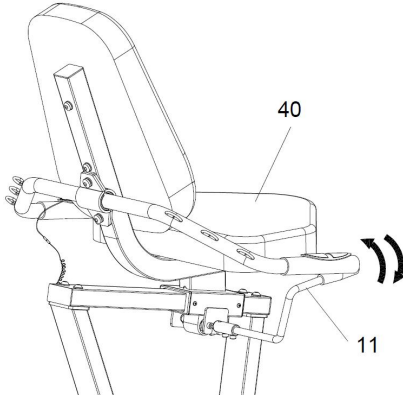

ADJUSTING THE LEVEL

If at any point the bike does not feel leveled, you can adjust the **Adjustment Pads (No. 53)** on the **Front Stabilizer (No. 2)**.

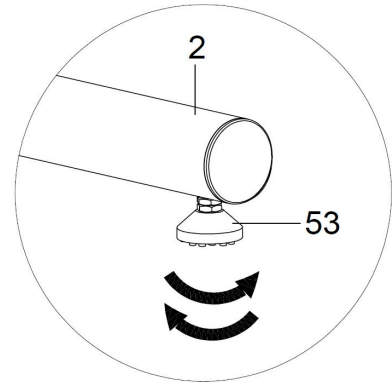

MOVING THE BIKE

Lift the bike by the **Rear Stabilizer (No. 3)** until the **Transportation Wheels (No. 39)** touch the floor. You can now move the bike to your desired location with ease.

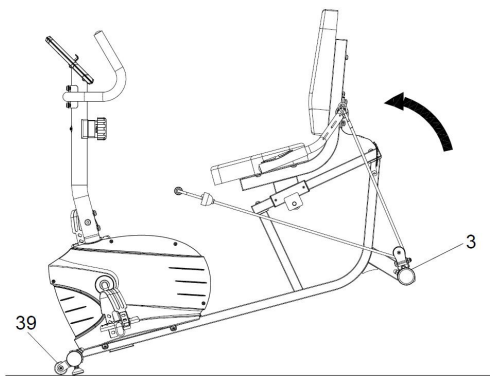

ADJUSTING THE TENSION

Adjust the tension by rotating the **Tension Controller (No. 59a)** *clockwise* to increase the level of resistance. Rotate the **Tension Controller (No. 59a)** *counter-clockwise* to decrease the level of resistance.

Tension levels are set at Level 1 being the lowest and Level 8 being the highest.

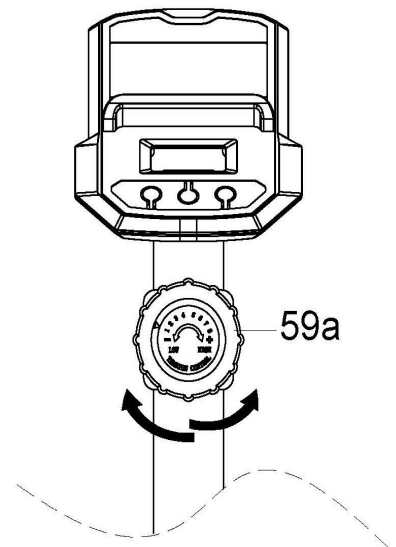

ROPE USAGE

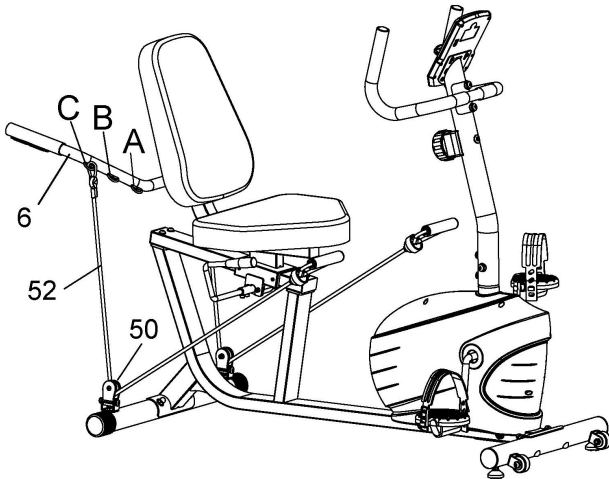

Before using the **Ropes (No. 52)**, flip the **Handlebar (No. 6)** up. Attach the **Ropes (No. 52)** on the **A** or **B** or **C** position on **Handlebar (No. 6)**. Now you can use the **Ropes (No. 52)** in sitting or standing position.

Different levels of resistance can be achieved by changing the position of **Ropes (No. 52)**. Position **A** has the lowest resistance, position **B** has middle resistance, position **C** has highest resistance.

The **Rollers (No. 50)** follow the direction of **Ropes (No. 52)**, it can rotate 360 degrees.

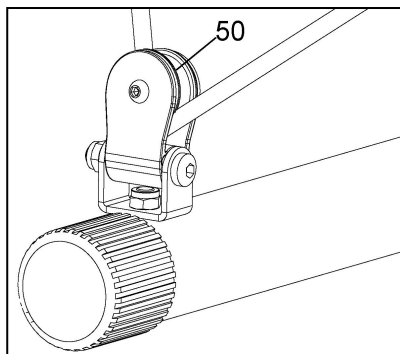

BATTERY INSTALLATION & REPLACEMENT

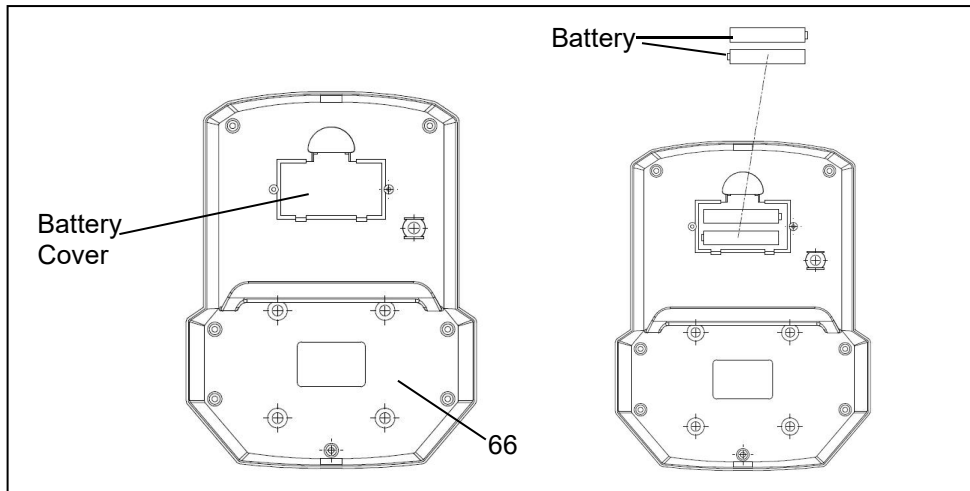

BATTERY INSTALLATION

1. Take out 2 AAA batteries from meter box.
2. Press down on the buckle of battery cover on the **Meter (No. 66)**, then remove battery cover.
3. Install 2 AAA batteries into the battery case on the back of the **Meter (No. 66)**. Pay attention to the battery + and – poles before installing.
4. Press down on the buckle of battery cover, then put the battery cover back to the back of the **Meter (No. 66)**.

The installation is complete!

BATTERY REPLACEMENT

1. Press down on the buckle of battery cover on the back of the **Meter (No. 66)**, then remove battery cover.
2. Remove the 2 old AAA batteries in the battery case and install 2 new AAA batteries into the battery case on the back of the **Meter (No. 66)**. Pay attention to the battery + and – poles before installing.
3. Press down on the buckle of battery cover, then put the battery cover back to the back of the **Meter (No. 66)**.

The replacement is complete!

BATTERY DISPOSAL

Dispose the batteries according to the laws and regulations of your local region. Some batteries may be recycled. When disposing or recycling, do not mix battery types.

EXERCISE METER

FUNCTION BUTTONS:

- MODE:** Press the button to select TMR (TIME), DST (DISTANCE), and CAL (CALORIES) to preset. Press the button for selection function display value on LCD or enter after setting. Press the button and hold for 3 seconds to reset all values except ODO (ODOMETER) to zero **when Bluetooth is not connected**. (When user replaces the batteries, all the values will reset to ZERO automatically).
- SET:** To set up the target value of TMR (TIME), DST (DISTANCE), and CAL (CALORIES). Press the button and hold for 2 seconds to speed up the increment.
- RESET:** Press the button to reset function value when setting. Press the button and hold for 3 seconds to reset all values except ODO (ODOMETER) to zero **when Bluetooth is not connected**. (When the user replaces batteries, all the values will reset to ZERO automatically).

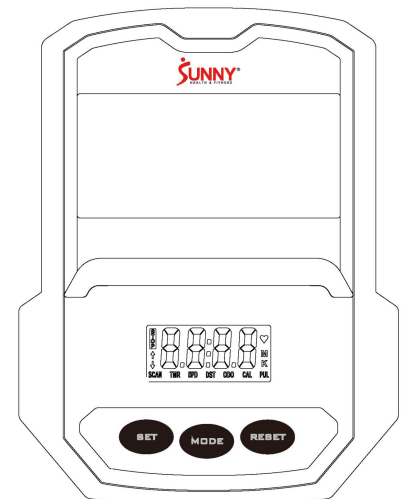

FUNCTIONS & OPERATIONS:

1. BATTERY INSTALLATION:

Please install 2 AAA 1.5V batteries in the battery case on the back of meter. (Whenever batteries are removed, all the function values will be reset to zero).

2. AUTO ON/OFF:

Once the user begins to exercise, the meter will show the workout value automatically. After about 4 minutes of inactivity **when Bluetooth is not connected**, the meter will turn off. Odometer value does not reset to 0 when the meter turns off. When the user starts to exercise again, the workout value of odometer will accumulate continuously.

3. AUTO SCAN:

After the meter is powered on, press MODE button and the LCD will display all function values from TMR (TIME)- SPD (SPEED)- DST (DISTANCE)- CAL (CALORIES)- ODO (ODOMETER)- PUL (PULSE). Each value will be held for 6 seconds.

4. SPD (SPEED):

Displays the current training speed from 0.0 to 99.9 MPH (Miles per hour).

5. DST (DISTANCE):

Accumulates total distance from 0.00 up to 9999 M (Miles). The user may preset target distance by pressing the SET & MODE buttons. Each increment is 0.1 M (Miles). Automatically counts down from targeting value during exercise.

6. TMR (TIME):

Accumulates total time from 00:00 up to 99:59. The user may preset target time by pressing SET & MODE buttons. Each increment is 1 minute. Automatically counts down from targeting value during exercise.

7. CAL (CALORIES):

Accumulates calories burned during training from 0.0 to 9999 (Cal). The user may also preset the target calories before training by pressing the SET & MODE buttons. Each setting increment is 1 Cal. Automatically counts down from targeting value during exercise.

NOTE: This data is a rough guide which cannot be used in medical treatment.

8. ODO (ODOMETER):

Displays the total accumulated distance from 0.0 to 9999 M (Miles). User can also press MODE button to display the odometer value.

9. PUL (PULSE):

The meter will display the user's heart rate in beats per minute (BPM) during training.

NOTE: This data is a rough guide which cannot be used in medical treatment.

10. RESET:

Press the button and hold for 3 seconds to reset all values except ODO (ODOMETER) to zero.

NOTE:

1. If the meter display is abnormal, please re-install the new batteries and try again. Always change both batteries at the same time. Do not mix battery types and do not mix old and new batteries.
2. Battery Spec: 1.5V UM-4 or AAA (2PCS).
3. Dispose the batteries safely, according to your state and regional guidelines.

TECHNICAL DATA

Connectivity: Bluetooth LE

Frequency Range: 2400~2483.5 Mhz

Transmitting Power: 0 dBm

APP CONNECTION:

Connect Smart Equipment to SunnyFit App:

1. Scan to download SunnyFit from the app store:



2. Ensure that the Bluetooth function is turned on from your mobile device.
3. If this is your first time using the SunnyFit app, follow the in-app instructions to register for your free SunnyFit account and log in.
4. Begin any workout activity that matches your smart equipment, then follow the onscreen prompts to search for and connect to your smart equipment.
5. When connected, your stats and records will be displayed at the end of your course/session, and recorded in your account profile!

Troubleshooting:

- If you are having trouble connecting your smart equipment, visit www.sunnyfit.com/guide or scan the QR code below:



- If you require additional support, please contact support@sunnyfit.com.

PARTS LIST

No.	Description	Spec.	Qty.
1	Main Frame		1
2	Front Stabilizer		1
3	Rear Stabilizer		1
4	Handlebar Post		1
5	Seat Bracket		1
6	Handlebar		1
7	Armrest		1
8	Rail		1
9	Rear Fixing Plate		1
10	U Bracket		2
11	Adjustment Handle		1
12	Fixing Plate 3		1
13	Axle		1
14	Bolt	M8x50	4
15	Bolt	M8x40	6
16	Spring	Φ3xΦ18xL58.5	1
17	Screw	M8x20	8
18	Screw	M6x30	2
19	Arc Washer	D8xΦ20x2xR25	10
20	Carriage Bolt	M8x65x20xH5	4
21	Hex Nut	M8	2
22	Cap Nut	M8	4
23	Nylon Nut	M8	7
24	Nylon Nut	M6	3
25	Flat Washer	D8xD16x1.5	16
26	Spring Washer	D8	8
27	Flat Washer	D6xD12x1.2	4
28	Screw	M8x10	1
29	Screw	M6x16	2
30	Screw	ST3.5x8	4
31	Screw	M5x10	4
32	Screw	M6x10	2
33	Spring Washer	D12	3
34	Round Cap 1	Φ50x1.5	2
35	Round Cap 2	Φ25x1.5	4
36	Square Cap	38x38x1.5	2
37L	Left Pedal	YH-30X	1
37R	Right Pedal	YH-30X	1
38	Bushing	80x40x1.5	2
39	Transportation Wheel	Φ42x8xL21	2
40	Seat		1
41	Backrest		1
42	Crank	B0.5x20	1
43	End Cap	Φ50	2
44	Foam Grip 1	Φ24xT3x450	2
45	Foam Grip 2	Φ24xT3x160	2
46	Foam Grip		1
47	Plug	Φ12.5	2

No.	Description	Spec.	Qty.
48	Square Plug	60x30x1.5	2
49	Pulse Sensor		2
50	Roller	Φ38.5x16	2
51	Roller Bracket		2
52	Rope	1200mm	2
53	Adjustment Pad	Φ38x18	2
54	Plastic Spacer	Φ32.7xΦ25.3x60	1
55	Upper Block	38x34x36.2	1
56	Eccentric Wheel	Φ25x38	1
57	Screw	M5x15	1
58	Arc Washer	D5xΦ20xR25	1
59a	Tension Controller		1
59b	Tension Cable		1
60	Tension Hook	1150mm	1
61	Sensor Wire	650mm	1
62	Sensor Extension Wire	650mm	1
63	Pulse Wire	700mm	1
64	Pulse Extension Wire 1	2000mm	1
65	Pulse Extension Wire 2	650mm	1
66	Meter	TZ-4112	1
66a	Meter Wire A	100mm	1
66b	Meter Wire B	100mm	1
67	Screw	M6x8	2
68	Plug	Φ13	2
69	Flywheel Axle	Φ20x103	1
70	Screw	M4x15	2
71	Bearing	6001RS	4
72	Wave Washer	Φ12xΦ15.5x0.3	2
73	Lock Plate		2
74	Bearing Bracket		2
75	Spring Washer	D6	5
76	Flat Washer	Φ4.2xΦ9x1	2
77	Screw	M5x60	1
78	Hex Nut	M5	2
79	Idler Wheel		1
80	Idler Wheel Linkage		1
81	Sensor		1
82	Belt	6PJ330	1
83L	Left Belt Cover		1
83R	Right Belt Cover		1
84	Crank Cover	Φ60xΦ30x8.5	2
85	Nut	4.5x32x32	2
86	Washer	Φ22.6xΦ28x2.5	1
87	Locking Nut-L	Φ45xH3.5	1
88	Open Face Bearing	Φ45.8x8.8	2
89	Bearing Housing	2.5x76x76	2
90	Locking Nut-R	Φ45xH3.5	1
91	Big Flat Washer	Φ25.2xΦ38x1	1

No.	Description	Spec.	Qty.
92	Flywheel	Φ200x40	1
93	Belt Pulley	Φ200	1
94	Screw	M6x15	5
95	Screw	ST4.2x19	5
96	Screw	ST4.2x18	10
97	Spring	Φ1.6xΦ15xL47.2	1
98	Sealing Ring	Φ50	1
99	Spring Washer	D17	1
100	Magnetic Board Axle	Φ12x61	1
101	Magnetic Board		1
102	Magnet	40x25x10	5
103	Flat Washer	D6xΦ16x1.5	3

No.	Description	Spec.	Qty.
104	Screw	Φ14xΦ10xM8x20.5	1
105	Flat Washer	D10xΦ14x1	1
106	Wave Washer	Φ17xΦ25x0.3	1
107	Screw	M6x10	4
108	Allen Wrench	S5	1
109	Spanner	S10,S13,S14,S15,S	1
110	Allen Wrench	S6	1
111	Flat Washer	D17xΦ22x0.5	1
112	Adjusting Bolt	M6x36	1
113	Support Plate		1
114	Screw	M8x16	4

INFORMACIÓN IMPORTANTE SOBRE SEGURIDAD

Le agradecemos que haya elegido nuestro producto. Para garantizar su seguridad y su salud, utilice este equipo correctamente. Es importante leer este manual en su totalidad antes de montar y utilizar el equipo. Sólo se puede lograr un uso seguro y eficaz si el equipo se monta, mantiene y utiliza correctamente. Es su responsabilidad asegurarse de que todos los usuarios del equipo estén informados de todas las advertencias y precauciones.

1. Antes de iniciar cualquier programa de ejercicios, debe consultar a su médico para determinar si padece alguna enfermedad o condición física que pueda poner en riesgo su salud y seguridad, o impedirle utilizar el equipo correctamente. El consejo de su médico es esencial si está tomando medicación que afecte a su ritmo cardíaco, presión arterial o nivel de colesterol.
2. Esté atento a las señales de su cuerpo. Un ejercicio incorrecto o excesivo puede perjudicar su salud. Deje de hacer ejercicio si experimenta alguno de los siguientes síntomas: dolor, opresión en el pecho, latidos irregulares del corazón, dificultad para respirar, aturdimiento, mareos o sensación de náuseas. Si experimenta alguna de estas condiciones, debe consultar a su médico antes de continuar con su programa de ejercicios.
3. Mantenga a los niños y a las mascotas alejados del equipo. El equipo está diseñado para uso exclusivo de adultos.
4. Utilice el equipo sobre una superficie sólida, plana y nivelada con una cubierta protectora para su suelo o alfombra. Para garantizar la seguridad, el equipo debe tener al menos 1,2 m (4 pies) de espacio libre a su alrededor.
5. Asegúrese de que todas las tuercas y tornillos estén bien apretados antes de utilizar el equipo. La seguridad del equipo sólo puede mantenerse si se examina regularmente para detectar daños y/o desgaste.
6. Utilice siempre el equipo tal y como se indica. Si encuentra algún componente defectuoso mientras ensambla o revisa el equipo, o si escucha algún ruido inusual proveniente del equipo durante el ejercicio, interrumpa el uso del equipo inmediatamente y no lo utilice hasta que el problema haya sido rectificado.
7. Lleve ropa adecuada cuando utilice el aparato. Evite llevar ropa suelta que pueda enredarse en el equipo.
8. No introduzca los dedos ni objetos en las partes móviles del equipo
9. La capacidad máxima de peso de esta unidad es de 265 libras (120 kgs).
10. El equipo no es adecuado para uso terapéutico.
11. Tenga cuidado al levantar y mover el equipo. Utilice siempre la técnica de elevación adecuada y solicite ayuda si es necesario.
12. Su producto está diseñado para ser utilizado en condiciones frescas y secas. Debe evitar almacenarlo en zonas extremadamente frías, calientes o húmedas, ya que esto puede provocar corrosión y otros problemas relacionados.
13. ¡Este equipo está diseñado para uso doméstico y en interiores! No está diseñado para uso comercial.

LISTA DE COMPROBACIÓN PREVIA AL MONTAJE

Antes de comenzar el montaje, asegúrese de que todas las piezas están incluidas.

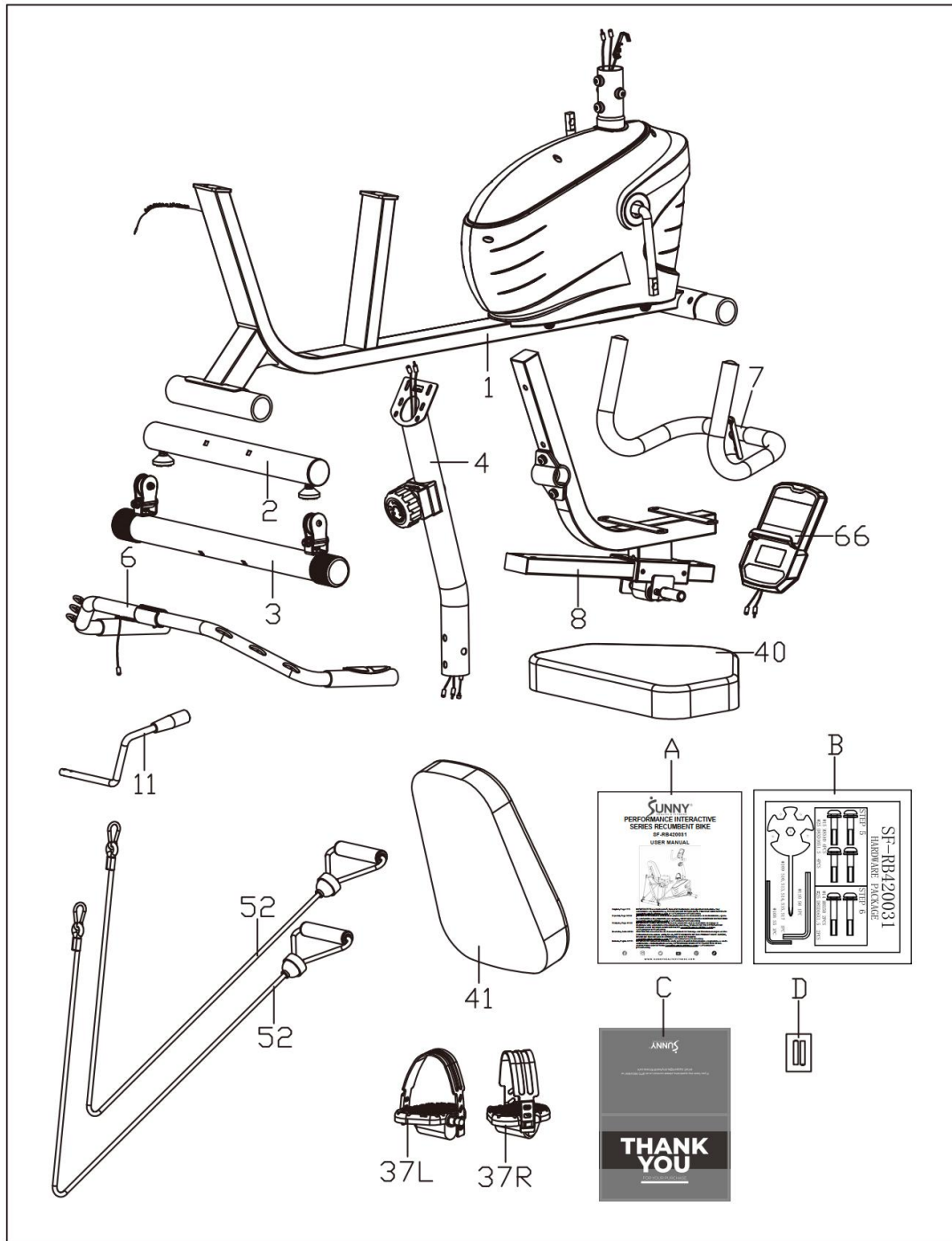

n.º	Descripción	Especific.	Cant.
1	Bastidor Principal		1
2	Estabilizador Delantero		1
3	Estabilizador Trasero		1
4	Poste del Manillar		1
6	Manillar		1
7	Reposabrazos		1
8	Carril		1
11	Mango de Ajuste		1
37L	Pedal Izquierdo	YH-30X	1

n.º	Descripción	Especific.	Cant.
37R	Pedal Derecho	YH-30X	1
40	Asiento		1
41	Respaldo		1
52	Cuerda	1200mm	2
66	Medidor	TZ-4112	1
A	Manual		1
B	Paquete de Hardware		1
C	Tarjeta de Agradecimiento		1
D	Batería	AAA	2

PAQUETE DE HARDWARE

SF-RB420031

HARDWARE PACKAGE

STEP 5

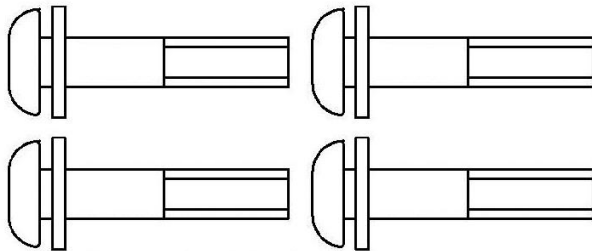

#15 M8x40 4PCS
#25 D8xD16x1.5 4PCS

STEP 6

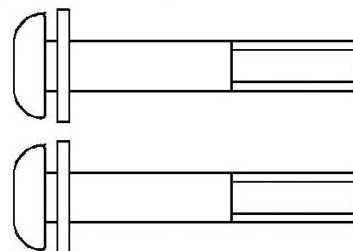

#14 M8x50 2PCS
#25 D8xD16x1.5 2PCS

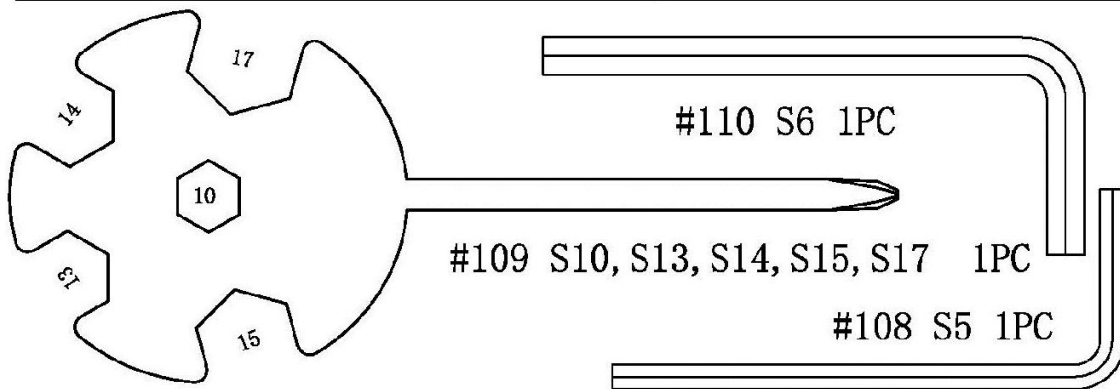

#110 S6 1PC

#109 S10, S13, S14, S15, S17 1PC

#108 S5 1PC

Pedido de piezas de repuesto (solo para clientes de EE. UU. Y Canadá)

Proporcione la siguiente información para que podamos identificar con precisión las piezas necesarias:

- ✓ El número de modelo (se encuentra en la portada del manual).
- ✓ El nombre del producto (se encuentra en la portada del manual).
- ✓ El número de pieza que se encuentra en el "DIAGRAMA EXPLÍCITO" (página 76) y en la "LISTA DE PIEZAS" (páginas 29-30).

Póngase en contacto con nosotros en support@sunnyhealthfitness.com o en el 1-877-90SUNNY (877-907-8669).

INSTRUCCIONES DE MONTAJE

Valoramos su experiencia con los productos Sunny Health and Fitness. Para obtener asistencia con piezas o solución de problemas, póngase en contacto con nosotros en support@sunnyhealthfitness.com o 1-877-90SUNNY (877-907- 8669).

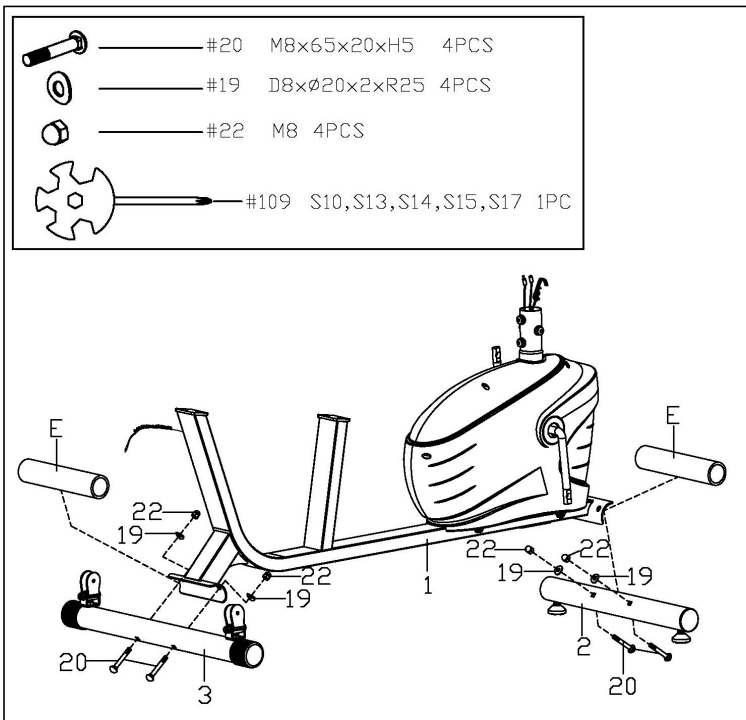

PASO 1

Retire los 2 **Tubos de Papel (n.º E)** del **Bastidor Principal (n.º 1)**.

Retire los 4 **Pernos de Carro (n.º 20)**, las 4 **Arandelas de Arco (n.º 19)** y las 4 **Tuercas de Tapón (n.º 22)** del **Estabilizador Delantero (n.º 2)** y del **Estabilizador Trasero (n.º 3)** con la **Llave Inglesa (n.º 109)**.

Fije el **Estabilizador Delantero (n.º 2)** y el **Estabilizador Trasero (n.º 3)** al **Bastidor Principal (n.º 1)** con 4 **Pernos de Carro (n.º 20)**, 4 **Arandelas de Arco (n.º 19)** y 4 **Tuercas de Tapón (n.º 22)** que se acaban de retirar con la **Llave Inglesa (n.º 109)**.

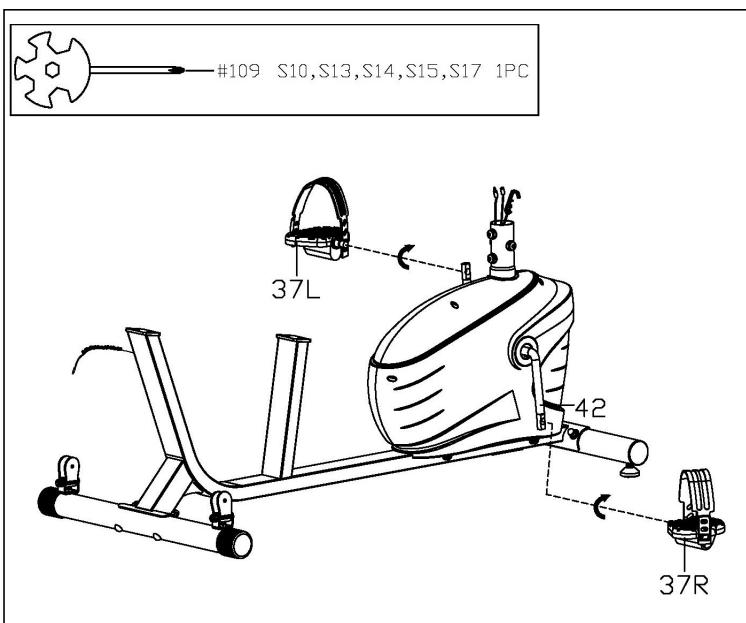

PASO 2

Alinee el **Pedal Izquierdo (n.º 37L)** con el lado izquierdo de la **Manivela (n.º 42)** a 90° e introduzca suavemente el pedal en el brazo de la manivela. Gire el **Pedal Izquierdo (n.º 37L)** *en sentido antihorario* tanto como pueda con las manos y, a continuación, utilice la **Llave Inglesa (n.º 109)** para apretarlo firmemente.

Alinee el **Pedal Derecho (n.º 37R)** con el lado derecho de la **Manivela (n.º 42)** a 90° e insértelo suavemente en el brazo de la manivela. Gire el **Pedal Derecho (n.º 37R)** *en el sentido de las agujas del reloj* tanto como pueda con las manos y, a continuación, utilice la **Llave Inglesa (n.º 109)** para apretarlo firmemente.

NOTA: El **Pedal Izquierdo (n.º 37L)** está marcado con una "L" en el pedal, mientras que el **Pedal Derecho (n.º 37R)** está marcado con una "R" en el pedal. Si coloca los **Pedales Izquierdo & Derecho (n.º 37L & n.º 37R)** en el lado incorrecto de la **Manivela (n.º 42)** o los gira en la dirección incorrecta, dañará la **Manivela (n.º 42)**.

Valoramos su experiencia con los productos Sunny Health and Fitness. Para obtener asistencia con piezas o solución de problemas, póngase en contacto con nosotros en support@sunnyhealthfitness.com o 1-877-90SUNNY (877-907- 8669).

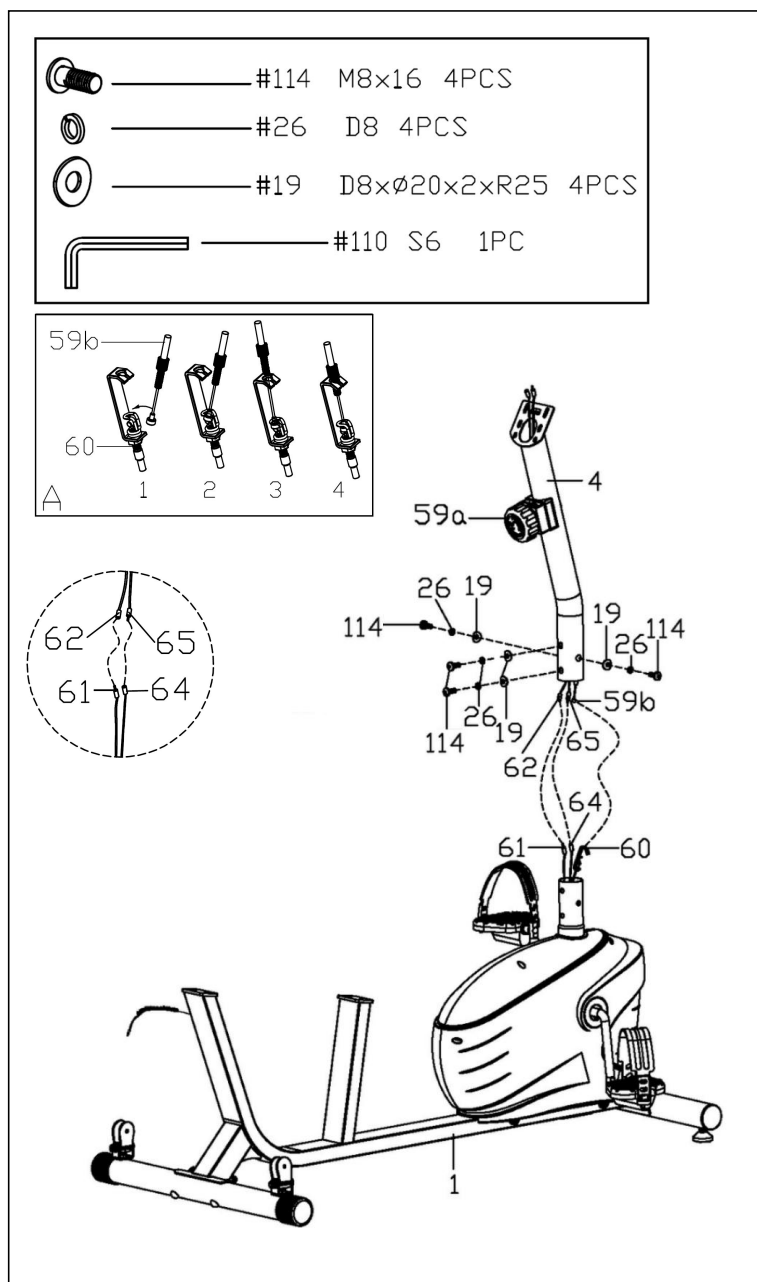

PASO 3

Conecte el **Cable de Extensión de Pulso 2 (n.º 65)** al **Cable de Extensión de Pulso 1 (n.º 64)** y conecte el **Cable del Sensor (n.º 61)** al **Cable de Extensión del Sensor (n.º 62)**. Luego conecte el **Gancho de Tensión (n.º 60)** con el **Cable de Tensión (n.º 59b)** como se muestra en el Diagrama A.

NOTA: Asegúrese de que el **Controlador de Tensión (n.º 59a)** esté en el nivel más bajo antes de conectar el cable. Esto asegura que los cables estén en su punto más largo. Recomendamos la asistencia de una segunda persona para ayudar a sostener el **Poste del Manillar (n.º 4)**. Esto facilitará la conexión cuando esté fijando el **Gancho de Tensión (n.º 60)** al **Cable de Tensión (n.º 59b)**.

Retire 4 **Arandelas de Arco (n.º 19)**, 4 **Arandelas Elásticas (n.º 26)** y 4 **Tornillos (n.º 114)** del **Bastidor Principal (n.º 1)** con la **Llave Allen (n.º 110)**. Inserte el **Poste del Manillar (n.º 4)** en el poste del **Bastidor Principal (n.º 1)** con 4 **Arandelas de Arco (n.º 19)**, 4 **Arandelas Elásticas (n.º 26)** y 4 **Tornillos (n.º 114)** que acaba de retirar utilizando la **Llave Allen (n.º 110)**.

NOTA: Asegúrese de que todos los tornillos y arandelas estén en su lugar y parcialmente roscados antes de apretar completamente cualquiera de ellos.

Valoramos su experiencia con los productos Sunny Health and Fitness. Para obtener asistencia con piezas o solución de problemas, póngase en contacto con nosotros en support@sunnyhealthfitness.com o 1-877-90SUNNY (877-907- 8669).

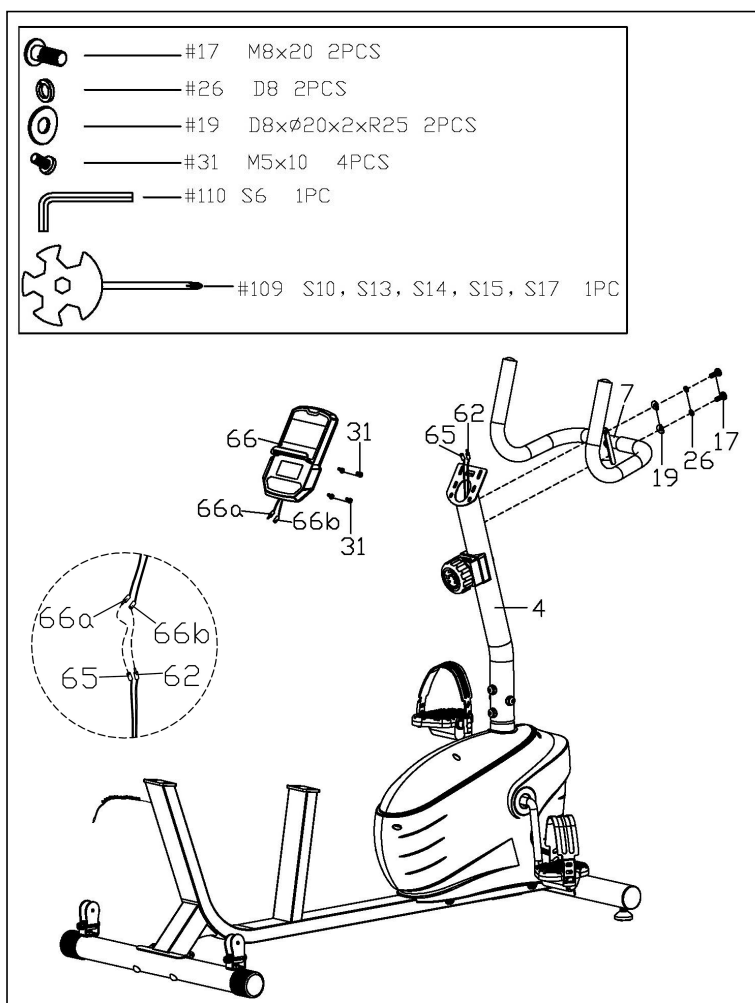

PASO 4

Retire los 4 Tornillos (n.º 31) premontados del Medidor (n.º 66) con la Llave Inglesa (n.º 109).

Conecte el Cable de Extensión de Pulso 2 (n.º 65) al Cable del Medidor A (n.º 66a) y conecte el Cable de Extensión del Sensor (n.º 62) al Cable del Medidor B (n.º 66b).

Fije el Medidor (n.º 66) al soporte del Poste del Manillar (n.º 4) con los 4 Tornillos (n.º 31) que acaba de retirar utilizando la Llave Inglesa (n.º 109).

NOTA: Para evitar dañar los cables, introdúzcalos en el interior del Poste del Manillar (n.º 4) antes de fijar el Medidor (n.º 66) en el soporte.

Retire 2 Arandelas de Arco (n.º 19), 2 Arandelas Elástica (n.º 26) y 2 Tornillos (n.º 17) del Poste del Manillar (n.º 4) con la Llave Allen (n.º 110).

Fije el Reposabrazos (n.º 7) al soporte del Poste del Manillar (n.º 4) con 2 Arandelas de Arco (n.º 19), 2 Arandelas Elásticas (n.º 26) y 2 Tornillos (n.º 17) que acaba de retirar con la Llave Allen (n.º 110).

Valoramos su experiencia con los productos Sunny Health and Fitness. Para obtener asistencia con piezas o solución de problemas, póngase en contacto con nosotros en support@sunnyhealthfitness.com o 1-877-90SUNNY (877-907- 8669).

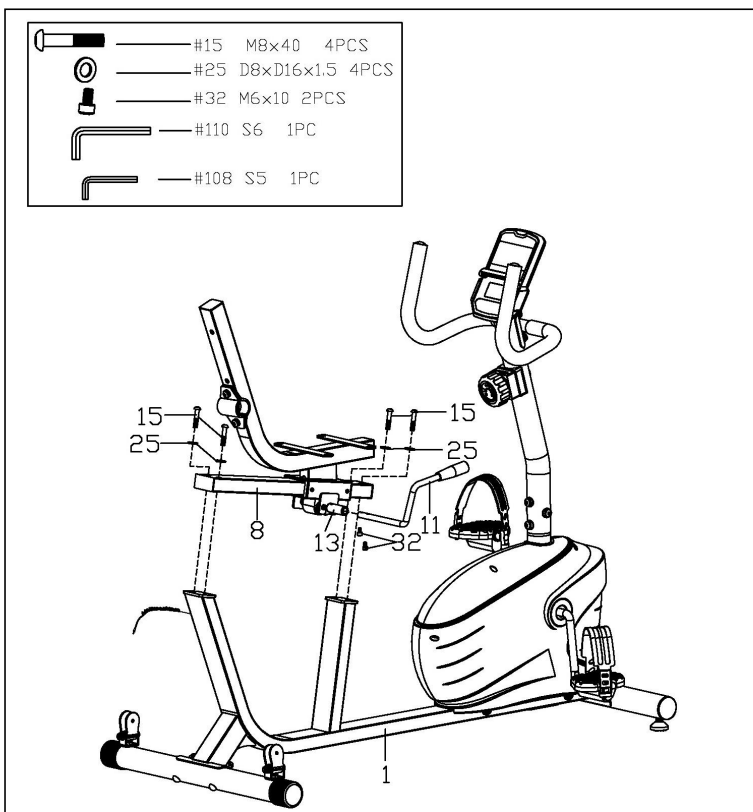

PASO 5

Fije el **Carril (n.º 8)** al **Bastidor Principal (n.º 1)** con 4 **Pernos (n.º 15)** y 4 **Arandelas Planas (n.º 25)** utilizando una **Llave Allen (n.º 110)**.

Quite 2 **Tornillos (n.º 32)** de la **Mango de Ajuste (n.º 11)** con la **Llave Allen (n.º 108)**.

Fije la **Mango de Ajuste (n.º 11)** al **Eje (n.º 13)** con los dos **Tornillos (n.º 32)** que acaba de retirar con la **Llave Allen (n.º 108)**.

NOTA: El **Carril (n.º 8)** está preensamblado en el **Soporte del Asiento (n.º 5)**, tenga cuidado de no separarlos. Si el **Carril (n.º 8)** se separa del **Soporte del Asiento (n.º 5)** antes de comenzar el montaje, siga los pasos que se indican a continuación, como se muestra en la figura A:

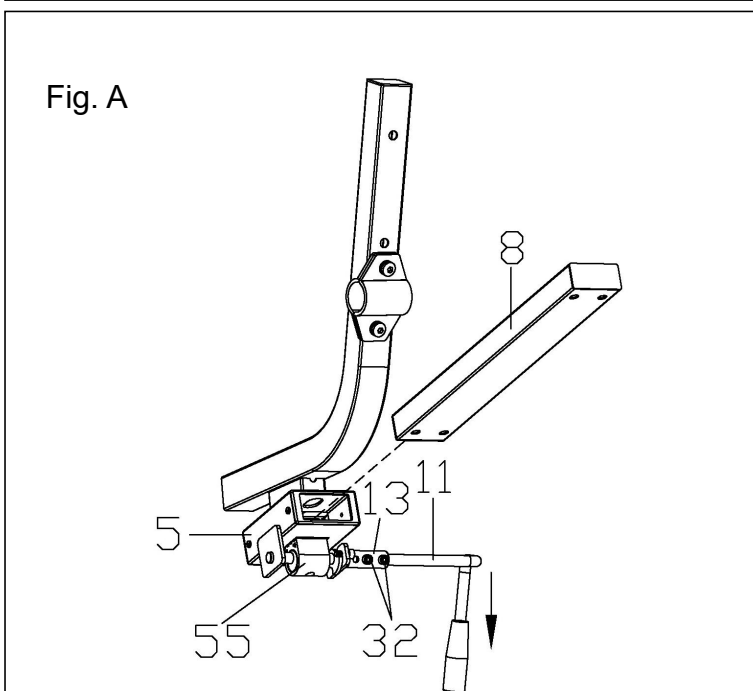

Retire los 2 **Tornillos (n.º 32)** de la **Mango de Ajuste (n.º 11)** con la **Llave Allen (n.º 108)**.

Fije la **Mango de Ajuste (n.º 11)** al **Eje (n.º 13)** con los 2 **Tornillos (n.º 32)** que acaba de retirar utilizando la **Llave Allen (n.º 108)**.

Presione hacia abajo la **Mango de Ajuste (n.º 11)**, ajuste el **Bloque Superior (n.º 55)** para asegurarse de que la superficie combada esté hacia abajo mientras que la superficie rectangular esté hacia arriba y paralela al **Soporte del Asiento (n.º 5)**. (Fig. B)

Inserte el **Carril (n.º 8)** en el **Soporte del Asiento (n.º 5)** y tire hacia arriba de la **Mango de Ajuste (n.º 11)** para asegurarlos.

Fije el **Carril (n.º 8)** al **Bastidor Principal (n.º 1)** con 4 **Pernos (n.º 15)** y 4 **Arandelas Planas (n.º 25)** usando una **Llave Allen (n.º 110)**.

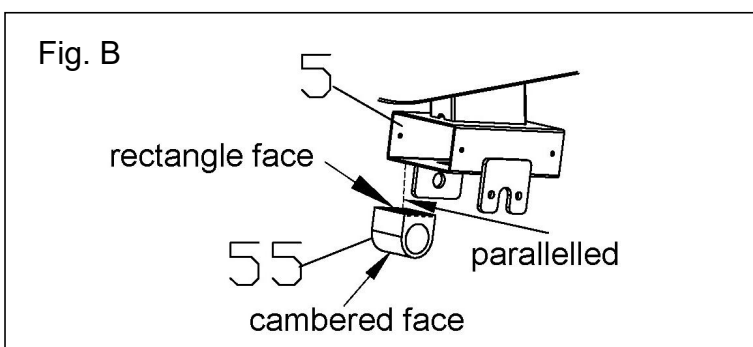

Valoramos su experiencia con los productos Sunny Health and Fitness. Para obtener asistencia con piezas o solución de problemas, póngase en contacto con nosotros en support@sunnyhealthfitness.com o 1-877-90SUNNY (877-907- 8669).

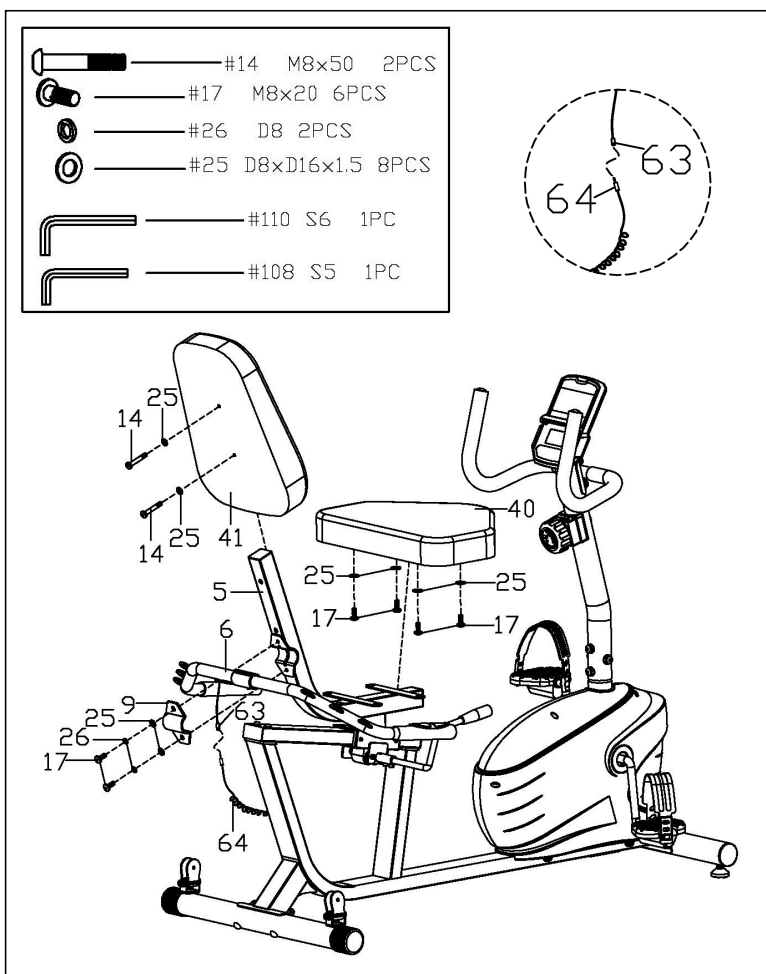

PASO 6

Quite 2 Tornillos (n.º 17), 2 Arandelas Elásticas (n.º 26), 2 Arandelas Planas (n.º 25) y la Placa de Fijación Trasera (n.º 9) del Soporte del Asiento (n.º 5) con la Llave Allen (n.º 110). Fije el Manillar (n.º 6) al Soporte del Asiento (n.º 5) con los 2 Tornillos (n.º 17), las 2 Arandelas Elásticas (n.º 26), las 2 Arandelas Planas (n.º 25) y la Placa de Fijación Trasera (n.º 9) que acaba de retirar con la Llave Allen (n.º 110).

Conecte el Cable de Extensión de Pulso 1 (n.º 64) al Cable de Pulso (n.º 63).

Retire las 4 Arandelas Planas (n.º 25) y los 4 Tornillos (n.º 17) del Asiento (n.º 40) con la Llave Allen (n.º 110). Fije el Asiento (n.º 40) al Soporte del Asiento (n.º 5) con 4 Arandelas Planas (n.º 25) y 4 Tornillos (n.º 17) que acaba de retirar con la Llave Allen (n.º 110).

Fije el Respaldo (n.º 41) al Soporte del Asiento (n.º 5) con 2 Arandelas Planas (n.º 25) y 2 Pernos (n.º 14) utilizando la Llave Allen (n.º 108).

PASO 7

Retire 2 Tornillos (n.º 18), 2 Arandelas Planas (n.º 27), 2 Tuercas de Nylon (n.º 24) y 2 Rodillos (n.º 50) del 2 Soporte del Rodillos (n.º 51) con la Llave Inglesa (n.º 109) y la Llave Allen (n.º 108). Inserte las 2 Cuerdas (n.º 52) a través del 2 Soporte del Rodillos (n.º 51), coloque los 2 Rodillos (n.º 50) en las 2 Cuerdas (n.º 52), luego asegúrelos con 2 Tornillos (n.º 18), 2 Arandelas Planas (n.º 27) y 2 Tuercas de Nylon (n.º 24) que se acaban de retirar con la Llave Inglesa (n.º 109) y la Llave Allen (n.º 108).

NOTA: No apriete demasiado los Tornillos (n.º 18) de fijación y las Tuercas de Nylon (n.º 24), asegúrese de que los Rodillos (n.º 50) giran suavemente.

¡EL MONTAJE ESTÁ COMPLETO!

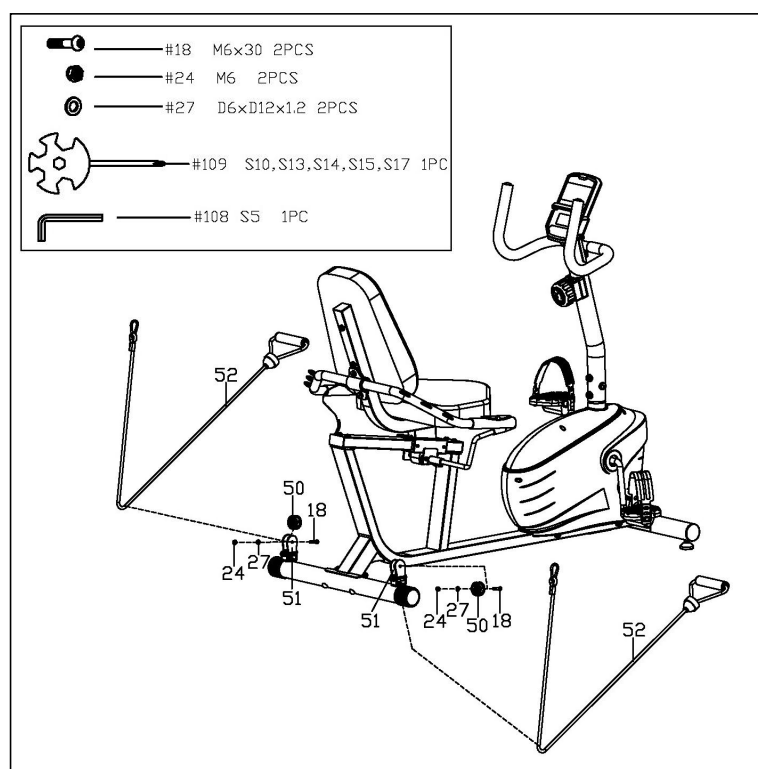

GUÍA DE AJUSTES

AJUSTE DE LA POSICIÓN DEL ASIENTO

Para mover el **Asiento (n.º 40)** hacia adelante o hacia atrás, estando sentado en la bicicleta, apoye los pies en el suelo. Desplace la **Mango de Ajuste (n.º 11)** hacia abajo para aflojarla. Mueva el **Asiento (n.º 40)**. Mueva la **Mango de Ajuste (n.º 11)** hacia arriba para fijarla.

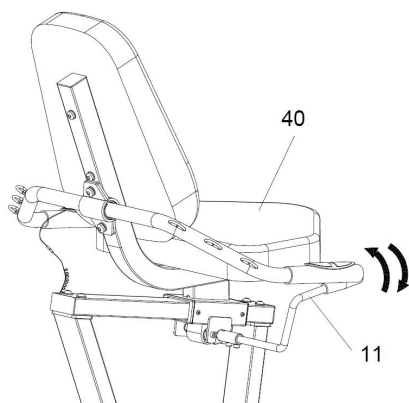

AJUSTE DEL NIVEL

Si en algún momento la moto no se siente nivelada, puede ajustar las **Almohadillas de Ajuste (n.º 53)** en el **Estabilizador Delantero (n.º 2)**.

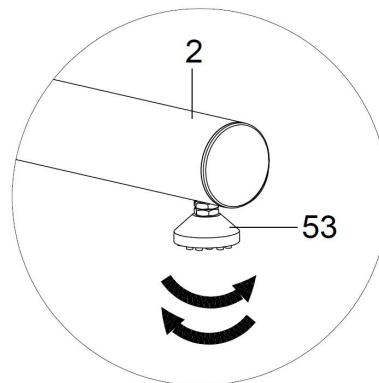

DESPLAZAMIENTO DE LA BICICLETA

Levante la bicicleta por el **Estabilizador Trasero (n.º 3)** hasta que las **Ruedas de Transporte (n.º 39)** toquen el suelo. Ahora puede mover la bicicleta al lugar deseado con facilidad.

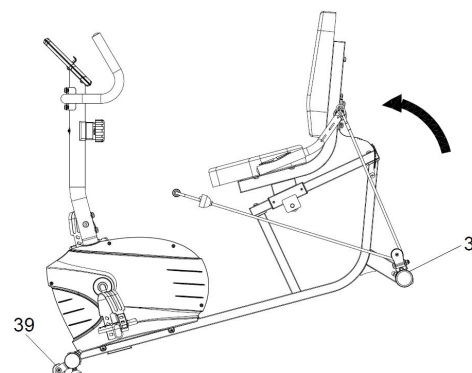

AJUSTE DE LA TENSIÓN

Ajuste la tensión girando el **Controlador de Tensión (n.º 59a)** *en el sentido de las agujas del reloj* para aumentar el nivel de resistencia. Gire el **Controlador de Tensión (n.º 59a)** *en sentido antihorario* para disminuir el nivel de resistencia.

Los niveles de tensión se fijan en el nivel 1, que es el más bajo, y el nivel 8, que es el más alto.

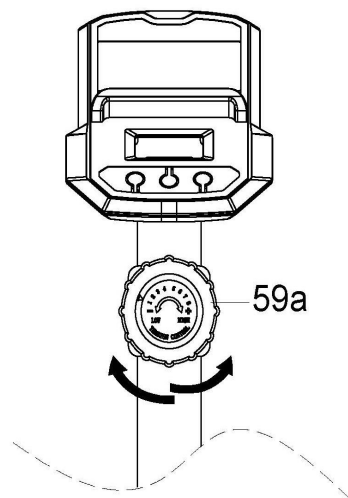

USO DE LA CUERDA

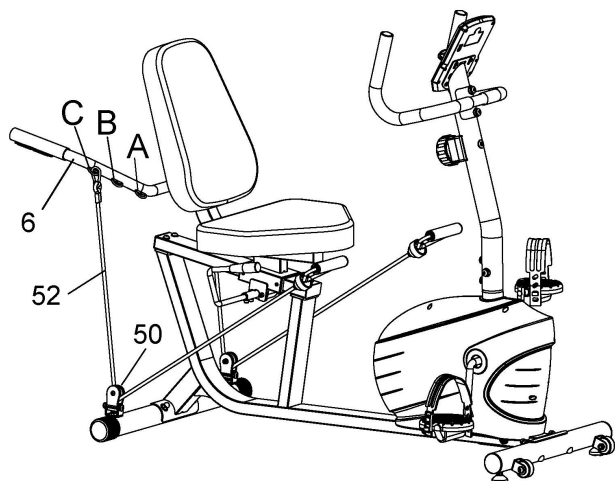

Antes de utilizar las **Cuerdas (n.º 52)**, gire el **Manillar (n.º 6)** hacia arriba. Fije las **Cuerdas (n.º 52)** en la posición **A**, **B** o **C** del **Manillar (n.º 6)**. Ahora puede utilizar las **Cuerdas (n.º 52)** sentado o de pie.

Se pueden conseguir diferentes niveles de resistencia cambiando la posición de las **Cuerdas (n.º 52)**. La posición **A** es la de menor resistencia, la posición **B** es la de resistencia media y la posición **C** es la de mayor resistencia.

Los **Rodillos (n.º 50)** siguen la dirección de las **Cuerdas (n.º 52)** y pueden girar 360 grados.

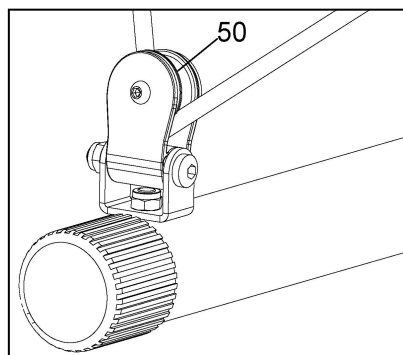

INSTALACIÓN Y REEMPLAZO DE LAS PILAS

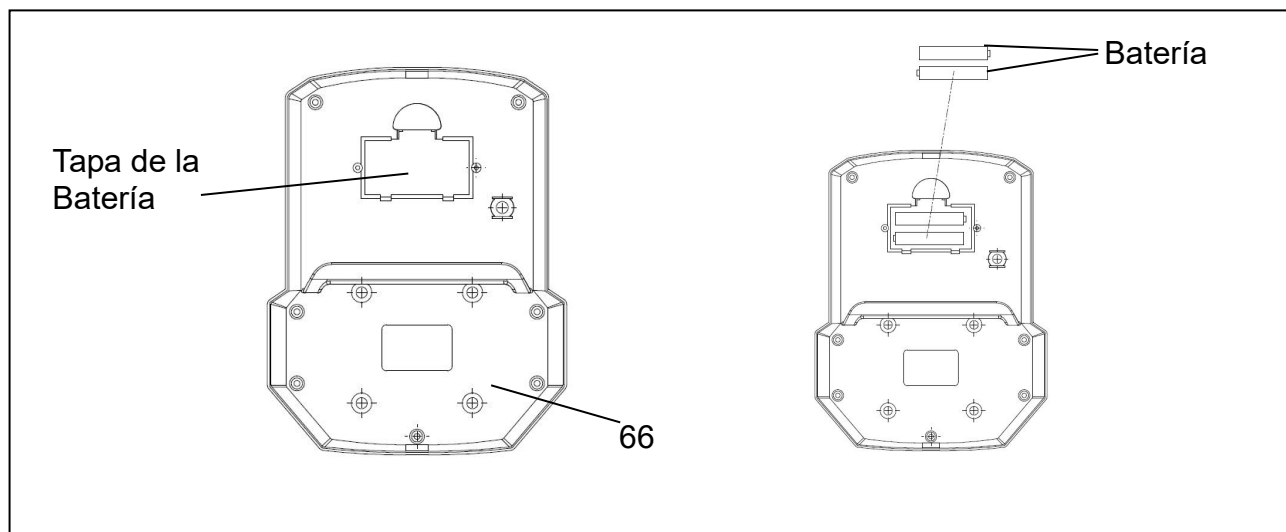

INSTALACIÓN DE LA BATERÍA

1. Saque 2 baterías AAA de la caja del medidor.
2. Presione hacia abajo la hebilla de la tapa de las baterías del **Medidor (n.º 66)** y, a continuación, retire la tapa de las baterías.
3. Instale 2 baterías AAA en el estuche de las baterías en la parte posterior del **Medidor (n.º 66)**. Preste atención a los polos + y - de las baterías antes de instalarlas.
4. Presione hacia abajo la hebilla de la tapa del compartimento de las baterías y vuelva a colocar la tapa en la parte posterior del **Medidor (n.º 66)**.

La instalación está completa.

SUSTITUCIÓN DE LA BATERÍA

1. Presione hacia abajo la hebilla de la tapa de la batería en la parte posterior del **Medidor (n.º 66)**, luego retire la tapa de la batería.
2. Retire las 2 baterías AAA viejas del estuche de las baterías e instale 2 baterías AAA nuevas en el estuche de las baterías en la parte posterior del **Medidor (n.º 66)**. Preste atención a los polos + y - de las baterías antes de instalarlas.
3. Presione hacia abajo la hebilla de la tapa del compartimento de las baterías y vuelva a colocar la tapa en la parte posterior del **Medidor (n.º 66)**.

La sustitución se ha completado.

ELIMINACIÓN DE LAS BATERÍA

Deseche las baterías de acuerdo a las leyes y regulaciones de su región local. Algunas baterías pueden ser recicladas. Al desechar o reciclar, no mezcle tipos de baterías.

MEDIDOR DE EJERCICIO

BOTONES DE FUNCIÓN:

- MODE:** Pulse el botón para seleccionar TMR (TIEMPO), DST (DISTANCIA) y CAL (CALORÍAS) a preajustar. Pulse el botón para que la función de selección muestre el valor en la pantalla LCD o introdúzcalo después del ajuste. Pulse el botón y manténgalo pulsado durante 3 segundos para poner a cero todos los valores excepto el **ODO (ODÓMETRO), cuando el Bluetooth no está conectado.** (Cuando el usuario cambie las pilas, todos los valores se pondrán a CERO automáticamente).
- SET:** Para configurar el valor objetivo de TMR (TIEMPO), DST (DISTANCIA) y CAL (CALORÍAS). Pulse el botón y manténgalo pulsado durante 2 segundos para acelerar el incremento.
- RESET:** Pulse el botón para restablecer el valor de la función durante el ajuste. Pulse el botón y manténgalo pulsado durante 3 segundos para poner a cero todos los valores excepto el **ODO (ODÓMETRO), cuando el Bluetooth no está conectado.** (Cuando el usuario cambie las baterías, todos los valores se pondrán a CERO automáticamente).

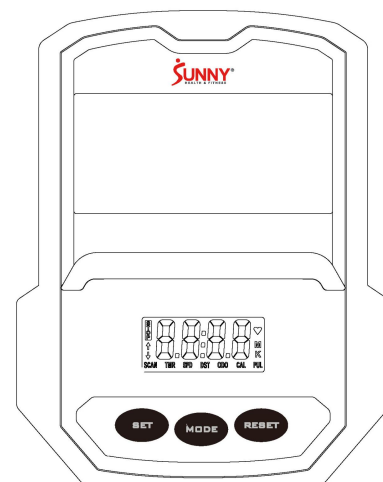

FUNCIONES Y OPERACIONES:

1. INSTALACIÓN DE BATERÍAS:

Por favor instale 2 baterías AAA de 1.5V en el estuche de baterías en la parte posterior del medidor. (Siempre que se retiren las baterías, todos los valores de las funciones se pondrán a cero).

2. ENCENDIDO/APAGADO AUTOMÁTICO:

Una vez que el usuario comienza a ejercitarse, el medidor mostrará el valor de entrenamiento automáticamente. Tras unos 4 minutos de inactividad **cuando el Bluetooth no está conectado**, el cuentakilómetros se apagará. El valor del odómetro no se reinicia a 0 cuando el medidor se apaga. Cuando el usuario comienza a ejercitarse de nuevo, el valor de entrenamiento del odómetro se acumulará continuamente.

3. AUTO SCAN:

Después de encender el medidor, pulse el botón MODO y la pantalla LCD mostrará todos los valores de función de TMR (TIEMPO) – SPD (VELOCIDAD) – DST (DISTANCIA) – CAL (CALORÍAS) – ODO (ODÓMETRO) – PUL (PULSO). Cada valor se mantendrá durante 6 segundos.

4. SPD (VELOCIDAD):

Muestra la velocidad de entrenamiento actual de 0,0 a 99,9 MPH (Millas por hora).

5. DST (DISTANCIA):

Acumula la distancia total desde 0.00 hasta 9999 M (Millas).

El usuario puede preseleccionar la distancia objetivo pulsando los botones SET y MODE. Cada incremento es de 0.1 M (Millas) y contará automáticamente hacia atrás desde el valor objetivo durante el ejercicio.

6. TMR (TIEMPO):

Acumula el tiempo total desde 00:00 hasta 99:59.

El usuario puede preajustar el tiempo objetivo pulsando los botones SET y MODE. Cada incremento es de 1 minuto y cuenta automáticamente hacia atrás desde el valor objetivo durante el ejercicio.

7. CAL (CALORÍAS):

Acumula las calorías quemadas durante el entrenamiento de 0.0 a 9999 (Cal). El usuario también puede preajustar las calorías objetivo antes del entrenamiento pulsando los botones SET y MODE. Cada incremento de ajuste es de 1 Cal y contará automáticamente hacia abajo desde el valor objetivo durante el ejercicio.

NOTA: Estos datos son una guía aproximada que no puede utilizarse en tratamientos médicos.

8. ODO (ODÓMETRO):

Muestra la distancia total acumulada de 0.0 a 9999 M (Millas). El usuario también puede pulsar el botón MODE para mostrar el valor del odómetro.

9. PUL (PULSO):

El medidor mostrará la frecuencia cardíaca del usuario en pulsaciones por minuto (BPM) durante el entrenamiento.

NOTA: Este dato es una guía aproximada que no puede utilizarse en tratamientos médicos.

10. RESET:

Pulse el botón y manténgalo pulsado durante 3 segundos para poner a cero todos los valores excepto el cuentakilómetros.

NOTA:

1. Si la pantalla del cuentakilómetros es anormal, vuelva a instalar las baterías nuevas y pruebe de nuevo. Cambie siempre las dos baterías al mismo tiempo. No mezcle tipos de baterías y no mezcle baterías viejas y nuevas.
2. Especificaciones de las Baterías: 1.5V UM-4 o AAA (2PCS).
3. Deshágase de las baterías de forma segura, de acuerdo con las directrices estatales y regionales.

DATOS TÉCNICOS

Conectividad: Bluetooth LE

Gama de frecuencias: 2400~2483.5 Mhz

Potencia de transmisión: 0 dBm

CONEXIÓN A LA APP:

Conecte el equipo inteligente a la SunnyFit App:

1. Escanee para descargar SunnyFit de la tienda de aplicaciones:



2. Asegúrese de que la función Bluetooth está activada desde su dispositivo móvil.
3. Si es la primera vez que utiliza la aplicación SunnyFit, siga las instrucciones de la aplicación para registrarse en su cuenta gratuita de SunnyFit e inicie sesión.
4. Comience cualquier actividad de entrenamiento que coincida con su equipo inteligente y, a continuación, siga las indicaciones en pantalla para buscar y conectarse a su equipo inteligente.
5. Una vez conectado, sus estadísticas y récords se mostrarán al final de su curso/sesión y se registrarán en el perfil de su cuenta.

Solución de problemas:

- Si tienes problemas para conectar tu equipo inteligente, visita www.sunnyfit.com/guide o escanea el siguiente código QR:



- Si necesitas más ayuda, ponte en contacto con support@sunnyfit.com.

LISTA DE PIEZAS

n.º	Descripción	Espec.	Cant
1	Bastidor Principal		1
2	Estabilizador Delantero		1
3	Estabilizador Trasero		1
4	Poste del Manillar		1
5	Soporte del Asiento		1
6	Manillar		1
7	Reposabrazos		1
8	Carril		1
9	Placa de Fijación Trasera		1
10	Soporte en U		2
11	Mango de Ajuste		1
12	Placa de Fijación 3		1
13	Eje		1
14	Perno	M8x50	4
15	Perno	M8x40	6
16	Primavera	Φ3xΦ18xL58.5	1
17	Tornillo	M8x20	8
18	Tornillo	M6x30	2
19	Arandela de Arco	D8xΦ20x2xR25	10
20	Perno de Carro	M8x65x20xH5	4
21	Tuerca Hexagonal	M8	2
22	Tuerca de Tapón	M8	4
23	Tuerca de Nylon	M8	7
24	Tuerca de Nylon	M6	3
25	Arandela Plana	D8xD16x1.5	16
26	Arandela Elástica	D8	8
27	Arandela Plana	D6xD12x1.2	4
28	Tornillo	M8x10	1
29	Tornillo	M6x16	2
30	Tornillo	ST3.5x8	4
31	Tornillo	M5x10	4
32	Tornillo	M6x10	2
33	Arandela Elástica	D12	3
34	Tapa Redonda 1	Φ50x1.5	2
35	Tapa Redonda 2	Φ25x1.5	4
36	Tapa Cuadrada	38x38x1.5	2
37L	Pedal Izquierdo	YH-30X	1
37R	Pedal Derecho	YH-30X	1
38	Casquillo	80x40x1.5	2
39	Rueda de Transporte	Φ42x8xL21	2
40	Asiento		1
41	Respaldo		1
42	Manivela	B0.5x20	1
43	Tapa	Φ50	2
44	Agarre de Espuma 1	Φ24xT3x450	2
45	Agarre de Espuma 2	Φ24xT3x160	2

n.º	Descripción	Espec.	Cant
46	Agarre de Espuma		1
47	Tapón	Φ12.5	2
48	Tapón Cuadrado	60x30x1.5	2
49	Sensor de Pulso		2
50	Rodillo	Φ38.5x16	2
51	Soporte de Rodillo		2
52	Cuerda	1200mm	2
53	Almohadilla de Ajuste	Φ38x18	2
54	Espaciador de Plástico	Φ32.7xΦ25.3x60	1
55	Bloque Superior	38x34x36.2	1
56	Rueda Excéntrica	Φ25x38	1
57	Tornillo	M5x15	1
58	Arandela de Arco	D5xΦ20xR25	1
59a	Controlador de Tensión		1
59b	Cable de Tensión		1
60	Gancho de Tensión	1150mm	1
61	Cable del Sensor	650mm	1
62	Cable de Extensión del Sensor	650mm	1
63	Cable de Pulso	700mm	1
64	Cable de Extensión de Pulso 1	2000mm	1
65	Cable de Extensión de Pulso 2	650mm	1
66	Medidor	TZ-4112	1
66a	Cable del Medidor A	100mm	1
66b	Cable del Medidor B	100mm	1
67	Tornillo	M6x8	2
68	Tapón	Φ13	2
69	Volante Eje	Φ20x103	1
70	Tornillo	M4x15	2
71	Rodamiento	6001RS	4
72	Arandela Ondulada	Φ12xΦ15.5x0.3	2
73	Placa de Bloqueo		2
74	Soporte de Rodamiento		2
75	Arandela Elástica	D6	5
76	Arandela Plana	Φ4.2xΦ9x1	2
77	Perno	M5x60	1
78	Tuerca Hexagonal	M5	2
79	Rueda Loca		1
80	Varillaje de la Rueda Loca		1
81	Sensor		1
82	Correa	6PJ330	1
83L	Tapa de la Correa Izquierdo		1
83R	Tapa de la Correa Derecho		1
84	Tapa de la Manivela	Φ60xΦ30x8.5	2
85	Tuerca	4.5x32x32	2
86	Arandela	Φ22.6xΦ28x2.5	1
87	Tuerca de Bloqueo-L	Φ45xH3.5	1

n.º	Descripción	Espec.	Cant
88	Rodamiento de Cara Abierta	Φ45.8x8.8	2
89	Alojamiento del Rodamiento	2.5x76x76	2
90	Tuerca de Bloqueo-R	Φ45xH3.5	1
91	Arandela Plana Grande	Φ25.2xΦ38x1	1
92	Volante	Φ200x40	1
93	Polea de la Correa	Φ200	1
94	Tornillo	M6x15	5
95	Tornillo	ST4.2x19	5
96	Tornillo	ST4.2x18	10
97	Primavera	Φ1.6xΦ15xL47.2	1
98	Anillo de Sellado	Φ50	1
99	Arandela Elástica	D17	1
100	Pizarra Magnética Eje	Φ12x61	1
101	Pizarra Magnética		1

n.º	Descripción	Espec.	Cant
102	Imán	40x25x10	5
103	Arandela Plana	D6xΦ16x1.5	3
104	Tornillo	Φ14xΦ10xM8x20.5	1
105	Arandela Plana	D10xΦ14x1	1
106	Arandela Ondulada	Φ17xΦ25x0.3	1
107	Tornillo	M6x10	4
108	Llave Allen	S5	1
109	Llave Inglesa	S10,S13,S14,S15,S17	1
110	Llave Allen	S6	1
111	Arandela Plana	D17xΦ22x0.5	1
112	Perno de Ajuste	M6x36	1
113	Placa de Soporte		1
114	Tornillo	M8x16	4

INFORMATIONS IMPORTANTES SUR LA SÉCURITÉ

Nous vous remercions d'avoir choisi notre produit. Pour garantir votre sécurité et votre santé, veuillez utiliser cet appareil correctement. Il est important de lire l'intégralité de ce manuel avant d'assembler et d'utiliser l'appareil. Une utilisation sûre et efficace n'est possible que si l'équipement est assemblé, entretenu et utilisé correctement. Il est de votre responsabilité de vous assurer que tous les utilisateurs de l'équipement sont informés de tous les avertissements et précautions.

1. Avant de commencer un programme d'exercices, vous devez consulter votre médecin pour déterminer si vous avez des problèmes médicaux ou physiques qui pourraient mettre votre santé et votre sécurité en danger ou vous empêcher d'utiliser l'équipement correctement. L'avis de votre médecin est indispensable si vous prenez des médicaments qui affectent votre rythme cardiaque, votre tension artérielle ou votre taux de cholestérol.
2. Soyez attentif aux signaux de votre corps. Un exercice incorrect ou excessif peut nuire à votre santé. Arrêtez de faire de l'exercice si vous ressentez l'un des symptômes suivants : douleur, oppression thoracique, rythme cardiaque irrégulier, essoufflement, étourdissements, vertiges ou sensation de nausée. Si vous ressentez l'un de ces symptômes, consultez votre médecin avant de poursuivre votre programme d'exercices.
3. Tenez les enfants et les animaux domestiques à l'écart de l'appareil. L'équipement est conçu pour être utilisé par des adultes uniquement.
4. Utilisez l'appareil sur une surface plane et solide, recouverte d'une housse de protection pour le sol ou la moquette. Pour garantir la sécurité, l'appareil doit être entouré d'un espace libre d'au moins 1,2 m (4 pieds).
5. Assurez-vous que tous les écrous et les boulons sont bien serrés avant d'utiliser l'équipement. La sécurité de l'équipement ne peut être maintenue que s'il est régulièrement examiné pour vérifier qu'il n'est pas endommagé et/ou usé.
6. Utilisez toujours l'appareil comme indiqué. Si vous trouvez des composants défectueux lors du montage ou de la vérification de l'appareil, ou si vous entendez des bruits inhabituels provenant de l'appareil pendant l'exercice, cessez immédiatement d'utiliser l'appareil et ne l'utilisez pas tant que le problème n'a pas été résolu.
7. Portez des vêtements appropriés lorsque vous utilisez l'appareil. Évitez de porter des vêtements amples qui pourraient s'emmêler dans l'appareil.
8. Ne mettez pas les doigts ou des objets dans les parties mobiles de l'appareil
9. La capacité de poids maximale de cet appareil est de 265 livres (120 kgs).
10. L'appareil n'est pas adapté à un usage thérapeutique.
11. Soyez prudent lorsque vous soulevez et déplacez l'appareil. Utilisez toujours une technique de levage appropriée et demandez de l'aide si nécessaire.
12. Votre produit est destiné à être utilisé dans des conditions fraîches et sèches. Évitez de le stocker dans des endroits extrêmement froids, chauds ou humides, car cela pourrait entraîner de la corrosion et d'autres problèmes connexes.
13. Cet appareil est conçu pour un usage intérieur et domestique uniquement ! Il n'est pas destiné à un usage commercial !

LISTE DE CONTRÔLE POUR LE PRÉ-ASSEMBLAGE

Avant de commencer l'assemblage, assurez-vous que toutes les pièces sont incluses.

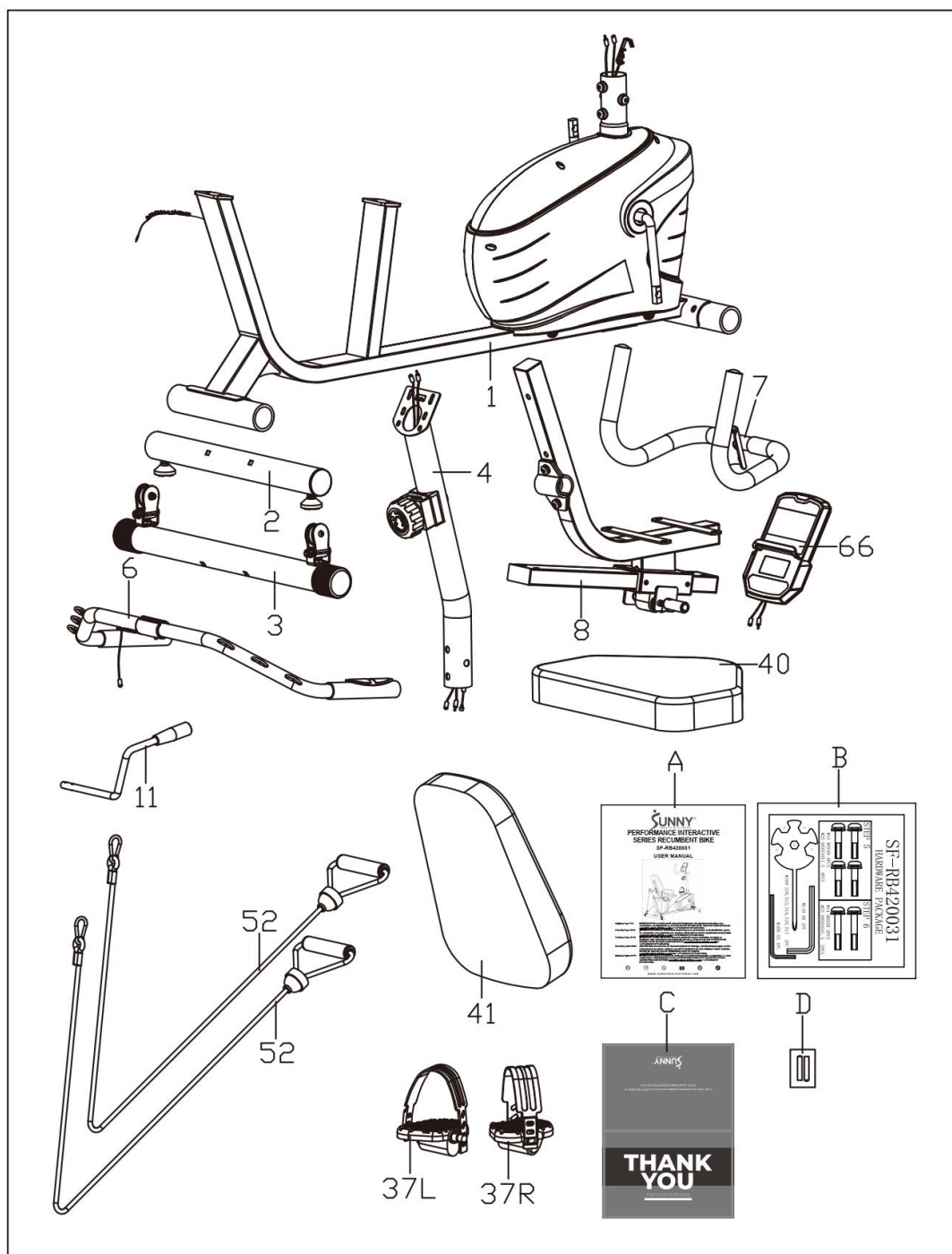

N°	Description	Spéc.	Qté
1	Cadre Principal		1
2	Stabilisateur Avant		1
3	Stabilisateur Arrière		1
4	Poteau de Guidon		1
6	Guidon		1
7	Accoudoir		1
8	Rail		1
11	Poignée de Réglage		1
37L	Pédale Gauche	YH-30X	1

N°	Description	Spéc.	Qté
37R	Pédale Droite	YH-30X	1
40	Siège		1
41	Dossier		1
52	Corde	1200mm	2
66	Compteur	TZ-4112	1
A	Manuel		1
B	Paquet de Matériel		1
C	Carte de Remerciement		1
D	Batterie	AAA	2

PAQUET DE MATÉRIEL

SF-RB420031

HARDWARE PACKAGE

STEP 5

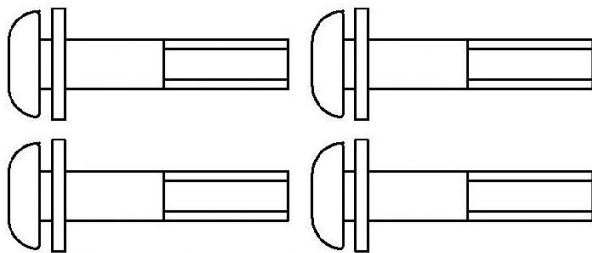

#15 M8x40 4PCS
#25 D8xD16x1.5 4PCS

STEP 6

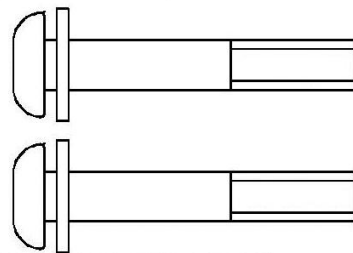

#14 M8x50 2PCS
#25 D8xD16x1.5 2PCS

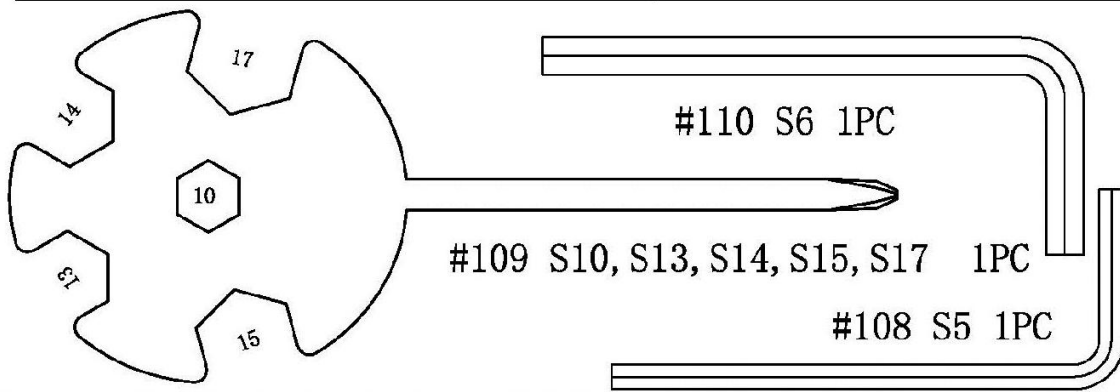

Commande de pièces de rechange (clients américains et canadiens uniquement)

Veillez fournir les informations suivantes afin que nous puissions identifier avec précision la ou les pièces nécessaires :

- ✓ Numéro du modèle (sur la couverture du manuel)
- ✓ Nom du produit (sur la couverture du manuel)
- ✓ Le numéro de pièce figurant sur le "DIAGRAMME EXPLOITÉ" (page 76) et la "LISTE DE PIÈCES" (pages 44~45).

Veillez nous contacter à support@sunnyhealthfitness.com ou au 1-877-90SUNNY (877-907-8669).

INSTRUCTIONS D'ASSEMBLAGE

Nous apprécions votre expérience d'utilisation des produits Sunny Health and Fitness. Pour obtenir de l'aide concernant les pièces ou le dépannage, veuillez nous contacter à l'adresse support@sunnyhealthfitness.com ou au 1-877-90SUNNY (877-907-8669).

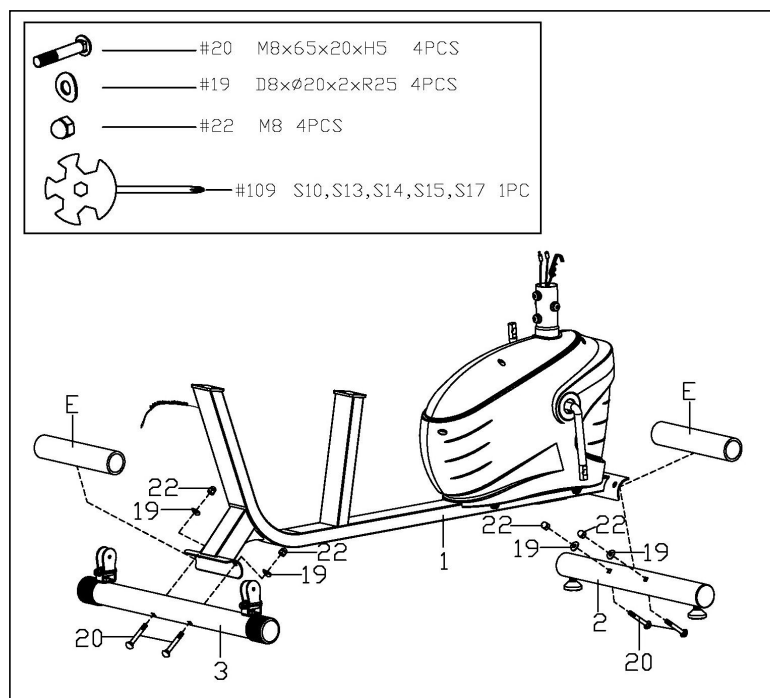

ÉTAPE 1

Retirer les 2 Tubes de Papier (N° E) du Cadre Principal (N° 1).

Retirer les 4 Boulons de Carrosserie (N° 20), les 4 Rondelles en Arc (N° 19) et les 4 Écrous Borgnes (N° 22) du Stabilisateur Avant (N° 2) et du Stabilisateur Arrière (N° 3) à l'aide de la Clé à Molette (N° 109).

Fixez le Stabilisateur Avant (N° 2) et le Stabilisateur Arrière (N° 3) au Cadre Principal (N° 1) avec 4 Boulons de Carrosserie (No. 20), 4 Rondelles en Arc (N° 19) et 4 Écrous Borgnes (N° 22) qui viennent d'être retirés à l'aide de la Clé à Molette (N° 109).

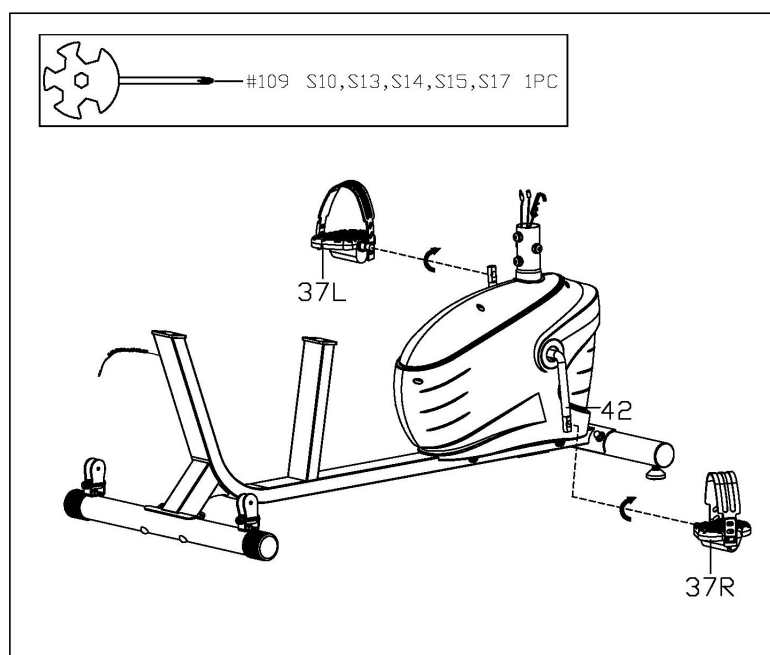

ÉTAPE 2

Aligner la Pédale Gauche (N° 37L) avec le côté gauche de la Manivelle (N° 42) à 90° et insérer doucement la pédale dans le bras de la manivelle. Tournez la Pédale Gauche (N° 37L) dans le sens inverse des aiguilles d'une montre aussi fermement que possible avec les mains, puis utilisez la Clé à Molette (N° 109) pour la serrer fermement.

Alignez la Pédale Droite (N° 37R) avec le côté droit de la Manivelle (N° 42) à 90° et insérez doucement la pédale dans le bras de la manivelle. Tournez la Pédale Droite (N° 37R) dans le sens des aiguilles d'une montre aussi fermement que possible avec les mains, puis utilisez la Clé à Molette (N° 109) pour la serrer fermement.

REMARQUE: La Pédale Gauche (N° 37L) est marquée d'un "L" sur la pédale, tandis que la Pédale Droite (N° 37R) est marquée d'un "R" sur la pédale. Le fait de fixer les Pédales Gauche & Droite (N° 37L & N° 37R) du mauvais côté de la Manivelle (N° 42) ou de les tourner dans le mauvais sens endommagera la Manivelle (N° 42).

Nous apprécions votre expérience d'utilisation des produits Sunny Health and Fitness. Pour obtenir de l'aide concernant les pièces ou le dépannage, veuillez nous contacter à l'adresse support@sunnyhealthfitness.com ou au 1-877-90SUNNY (877-907-8669).

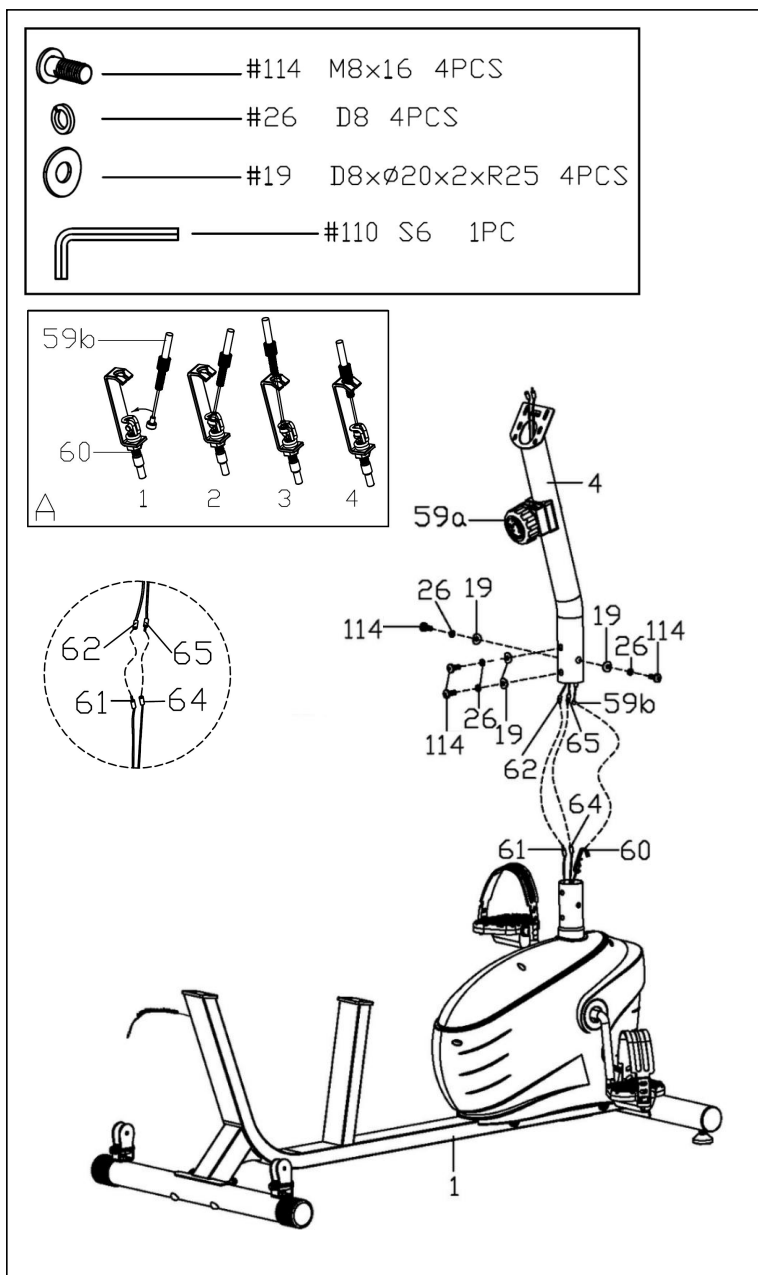

ÉTAPE 3

Connectez le **Fil d'Extension d'Impulsion 2 (N° 65)** au **Fil d'Extension d'Impulsion 1 (N° 64)** et connectez le **Fil du Capteur (N° 61)** au **Fil d'Extension du Capteur (N° 62)**. Connectez ensuite le **Crochet de Tension (N° 60)** au **Câble de Tension (N° 59b)** comme indiqué dans le diagramme A.

REMARQUE: Assurez-vous que le **Contrôleur de Tension (N° 59a)** est au niveau le plus bas avant de connecter le câble. Cela permet de s'assurer que les fils sont à leur point le plus long. Nous recommandons l'aide d'une deuxième personne pour **Poteau de Guidon (N° 4)**. Cela facilitera la connexion lorsque vous attacherez le **Crochet de Tension (N° 60)** au **Câble de Tension (N° 59b)**.

Retirez les 4 **Rondelles en Arc (N° 19)**, les 4 **Rondelles Élastiques (N° 26)** et les 4 **Vis (N° 114)** du **Cadre Principal (N° 1)** à l'aide de la **Clé Allen (N° 110)**. Insérez le **Poteau de Guidon (N° 4)** dans le montant du **Cadre Principal (N° 1)** avec 4 **Rondelles en Arc (N° 19)**, 4 **Rondelles Élastiques (N° 26)** et 4 **Vis (N° 114)** qui viennent d'être retirées à l'aide de la **Clé Allen (N° 110)**.

REMARQUE: Assurez-vous que tous les boulons et rondelles sont en place et partiellement vissés avant de les serrer complètement.

Nous apprécions votre expérience d'utilisation des produits Sunny Health and Fitness. Pour obtenir de l'aide concernant les pièces ou le dépannage, veuillez nous contacter à l'adresse support@sunnyhealthfitness.com ou au 1-877-90SUNNY (877-907-8669).

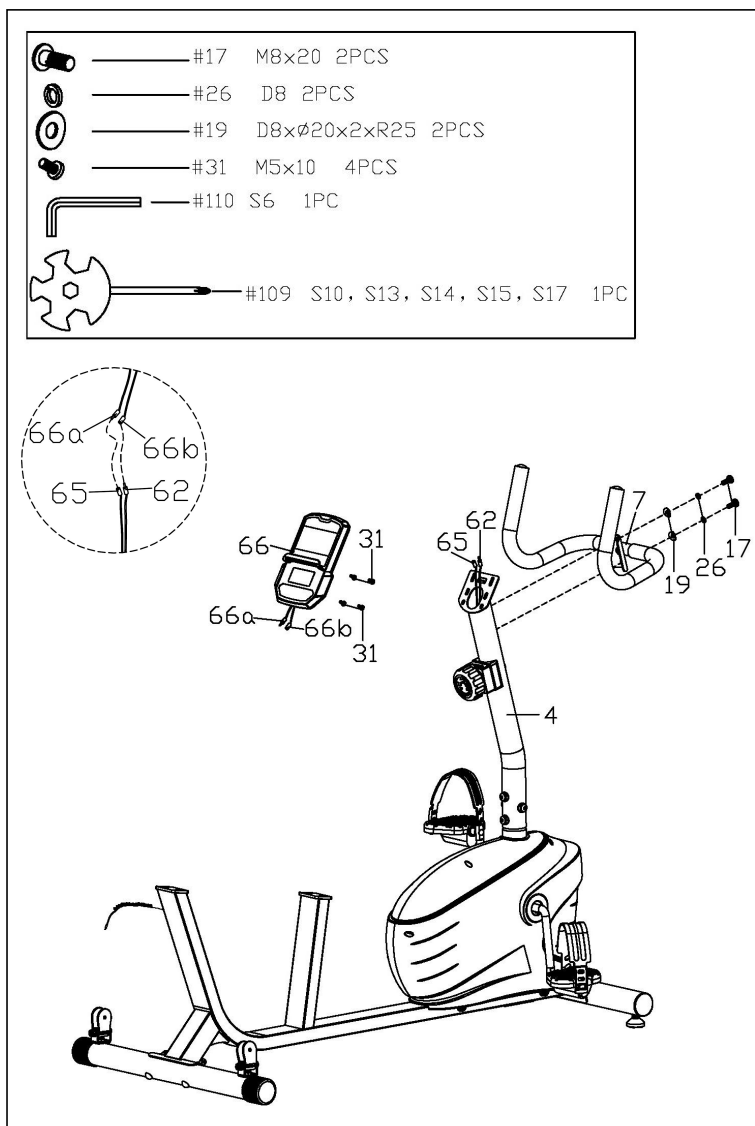

ÉTAPE 4

Retirez les 4 Vis (N° 31) préassemblées du **Compteur (N° 66)** à l'aide de la **Clé à Molette (N° 109)**.

Connectez le **Fil d'Extension d'Impulsion 2 (N° 65)** au **Fil du Compteur A (N° 66a)** et connectez le **Fil d'Extension du Capteur (N° 62)** au **Fil du Compteur B (N° 66b)**.

Fixez le **Compteur (N° 66)** au **Poteau de Guidon (N° 4)** avec les 4 **Vis (N° 31)** qui viennent d'être retirées à l'aide de la **Clé à Molette (N° 109)**.

REMARQUE: Pour éviter d'endommager les fils, veuillez les insérer à l'intérieur du **Poteau de Guidon (N° 4)** avant de fixer le **Compteur (N° 66)** sur le support.

Retirez les 2 **Rondelles en Arc (N° 19)**, les 2 **Rondelles Élastiques (N° 26)** et les 2 **Vis (N° 17)** du **Poteau de Guidon (N° 4)** à l'aide de la **Clé Allen (N° 110)**.

Fixez l'**Accoudoir (N° 7)** au **Poteau de Guidon (N° 4)** avec 2 **Rondelles en Arc (N° 19)**, 2 **Rondelles Élastiques (N° 26)** et 2 **Vis (N° 17)** qui viennent d'être retirées à l'aide de la **Clé Allen (N° 110)**.

Nous apprécions votre expérience d'utilisation des produits Sunny Health and Fitness. Pour obtenir de l'aide concernant les pièces ou le dépannage, veuillez nous contacter à l'adresse support@sunnyhealthfitness.com ou au 1-877-90SUNNY (877-907-8669).

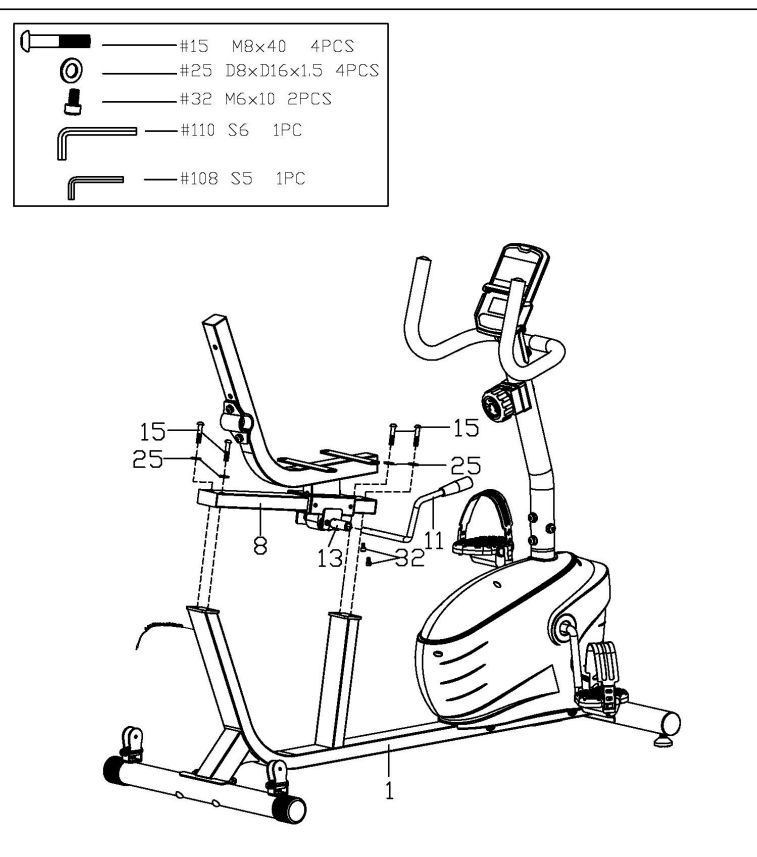

ÉTAPE 5

Verrouillez le **Rail (N° 8)** au **Cadre Principal (N° 1)** avec 4 **Boulons (N° 15)** et 4 **Rondelles Plates (N° 25)** à l'aide de la **Clé Allen (N° 110)**.

Retirez les 2 **Vis (N° 32)** de la **Poignée de Réglage (N° 11)** à l'aide de la **Clé Allen (N° 108)**.

Verrouillez la **Poignée de Réglage (N° 11)** sur l'**Axe (N° 13)** avec les 2 **Vis (N° 32)** qui viennent d'être retirées à l'aide de la **Clé Allen (N° 108)**.

REMARQUE: Le **Rail (N° 8)** est pré-assemblé dans le **Support de Siège (N° 5)**, veillez à ne pas les séparer.

Si le **Rail (N° 8)** se sépare du **Support de Siège (N° 5)** avant que vous ne commenciez l'assemblage de cette étape, veuillez suivre les étapes suivantes comme indiqué sur la Fig. A:

Fig. A

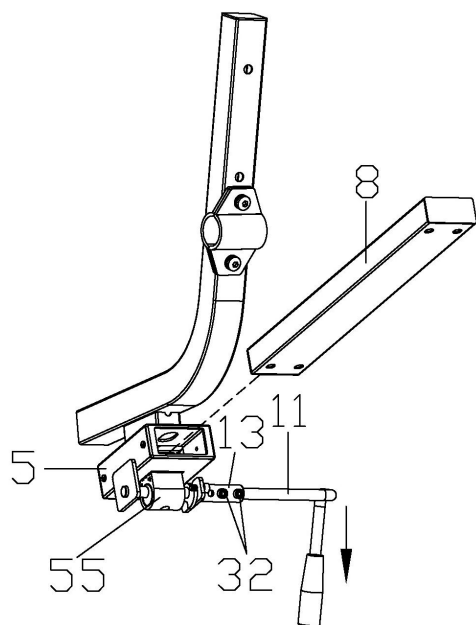

Retirez les 2 **Vis (N° 32)** de la **Poignée de Réglage (N° 11)** à l'aide de la **Clé Allen (N° 108)**. Verrouillez la **Poignée de Réglage (N° 11)** sur l'**Axe (N° 13)** avec les 2 **Vis (N° 32)** qui viennent d'être retirées à l'aide de la **Clé Allen (N° 108)**.

En appuyant sur la **Poignée de Réglage (N° 11)**, régler le **Bloc Supérieur (N° 55)** pour s'assurer que la surface bombée est vers le bas tandis que la surface rectangulaire est vers le haut et parallèle au **Support de Siège (N° 5)**. (Fig. B)

Fig. B

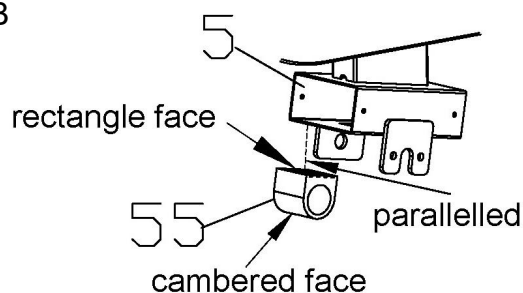

Insérez le **Rail (N° 8)** dans le **Support de Siège (N° 5)** et tirez la **Poignée de Réglage (N° 11)** vers le haut pour les fixer ensemble.

Verrouillez le **Rail (N° 8)** au **Cadre Principal (N° 1)** avec 4 **Boulons (N° 15)** et 4 **Rondelles Plates (N° 25)** à l'aide de la **Clé Allen (N° 110)**.

Nous apprécions votre expérience d'utilisation des produits Sunny Health and Fitness. Pour obtenir de l'aide concernant les pièces ou le dépannage, veuillez nous contacter à l'adresse support@sunnyhealthfitness.com ou au 1-877-90SUNNY (877-907-8669).

ÉTAPE 6

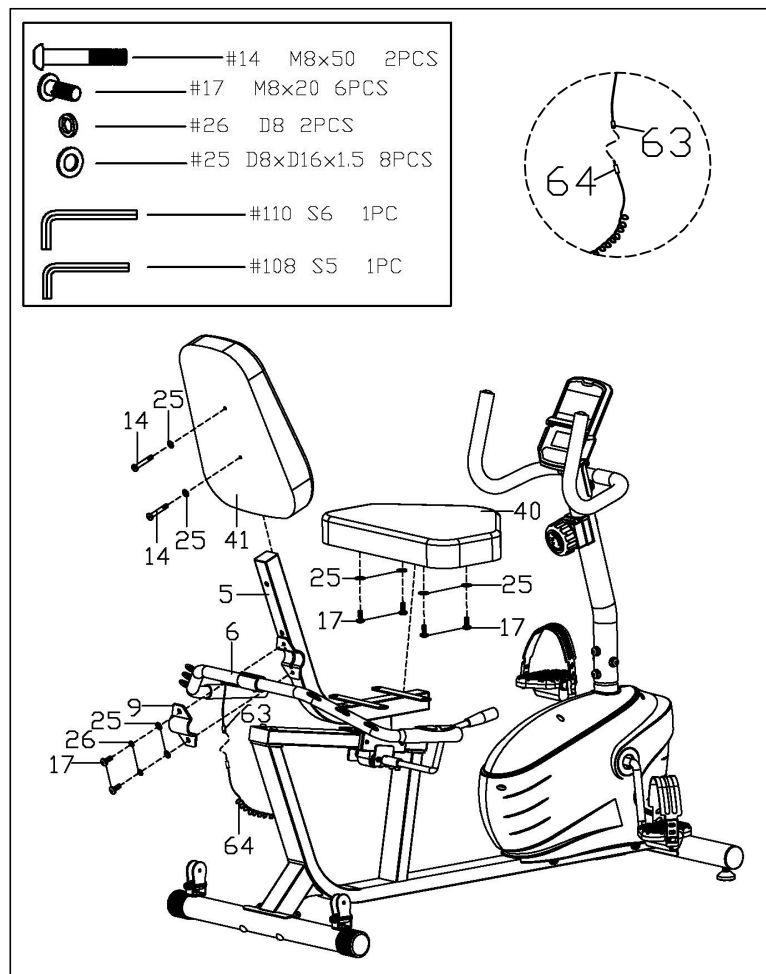

Retirez 2 Vis (N° 17), 2 Rondelles Élastiques (N° 26), 2 Rondelles Plates (N° 25) et la Plaque de Fixation Arrière (N° 9) du Support de Siège (N° 5) à l'aide de la Clé Allen (N° 110).

Verrouillez le Guidon (N° 6) au Support de Siège (N° 5) avec les 2 Vis (N° 17), les 2 Rondelles Élastiques (N° 26), les 2 Rondelles Plates (N° 25) et la Plaque de Fixation Arrière (N° 9) qui viennent d'être retirés à l'aide de la Clé Allen (N° 110).

Connectez le Fil d'Extension d'Impulsion 1 (N° 64) au Fil de Poulx (N° 63).

Retirez les 4 Rondelles Plates (N° 25) et les 4 Vis (N° 17) du Siège (N° 40) à l'aide de la Clé Allen (N° 110).

Verrouillez le Siège (N° 40) au Support de Siège (N° 5) avec 4 Rondelles Plates (N° 25) et 4 Vis (N° 17) qui viennent d'être retirés à l'aide de la Clé Allen (N° 110).

Verrouillez le Dossier (N° 41) au Support de Siège (N° 5) avec 2 Rondelles Plates (N° 25) et 2 Boulons (N° 14) à l'aide de la Clé Allen (N° 108).

ÉTAPE 7

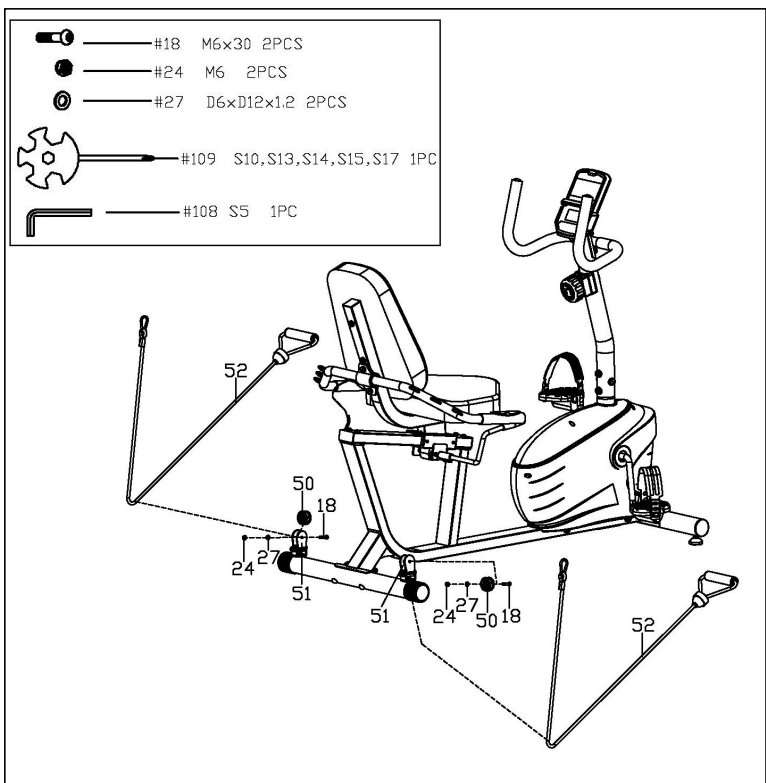

Retirez 2 Vis (N° 18), 2 Rondelles Plates (N° 27), 2 Écrous en Nylon (N° 24) et 2 Rouleaux (N° 50) du 2 Support de Rouleaux (N° 51) à l'aide de la Clé à Molette (N° 109) et de la Clé Allen (N° 108). Insérez les 2 Cordes (N° 52) dans le 2 Support de Rouleaux (N° 51), placez les 2 Rouleaux (N° 50) sur les 2 Cordes (N° 52), puis fixez-les avec 2 Vis (N° 18), 2 Rondelles Plates (N° 27) et 2 Écrous en Nylon (N° 24) qui viennent d'être retirés à l'aide de la Clé à Molette (N° 109) et de la Clé Allen (N° 108).

REMARQUE: Ne pas trop serrer les Vis (N° 18) de blocage et les Écrous en Nylon (N° 24), s'assurer que les Rouleaux (N° 50) tournent sans problème.

L'ASSEMBLAGE EST COMPLET!

GUIDE D'AJUSTEMENT

RÉGLAGE DE LA POSITION DU SIÈGE

Pour déplacer le **Siège (N° 40)** vers l'avant ou vers l'arrière, en étant assis sur le vélo, posez vos pieds sur le sol. Déplacez la **Poignée de Réglage (N° 11)** vers le bas pour la desserrer. Déplacez le **Siège (N° 40)**. Déplacez la **Poignée de Réglage (N° 11)** vers le haut pour la fixer.

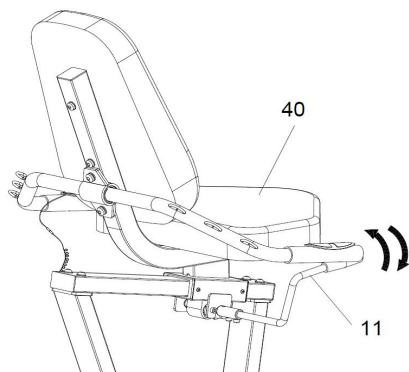

RÉGLAGE DU NIVEAU

Si, à un moment donné, le vélo n'est pas à niveau, vous pouvez ajuster les **Coussins de Réglage (N° 53)** sur le **Stabilisateur Avant (N° 2)**.

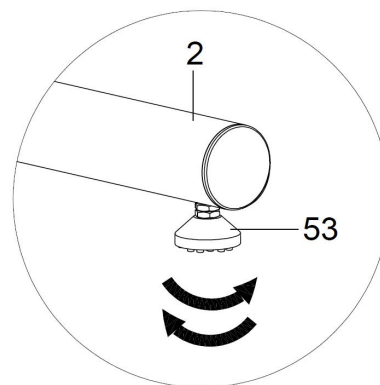

DÉPLACER LE VÉLO

Soulevez le vélo par le **Stabilisateur Arrière (N° 3)** jusqu'à ce que les **Roues de Transport (N° 39)** touchent le sol. Vous pouvez maintenant déplacer le vélo à l'endroit désiré en toute facilité.

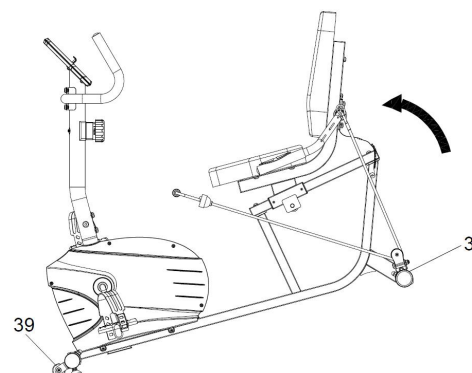

RÉGLAGE DE LA TENSION

Réglez la tension en tournant le **Contrôleur de Tension (N° 59a)** dans le sens des aiguilles d'une montre pour augmenter le niveau de résistance. Tournez le **Contrôleur de Tension (N° 59a)** dans le sens inverse des aiguilles d'une montre pour diminuer le niveau de résistance.

Les niveaux de tension sont réglés entre le niveau 1, le plus faible, et le niveau 8, le plus élevé.

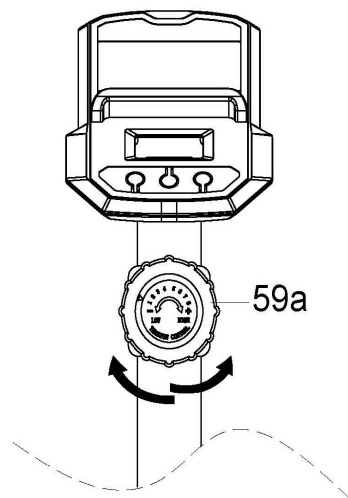

UTILISATION DES CORDES

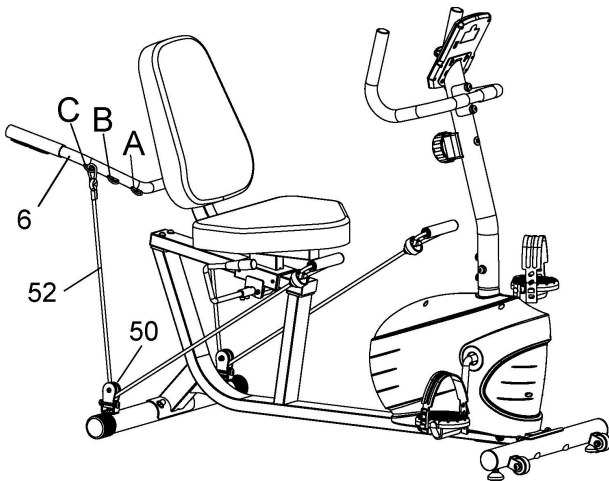

Avant d'utiliser les **Cordes (N° 52)**, retourner le **Guidon (N° 6)** vers le haut. Attachez les **Cordes (N° 52)** à la position **A, B** ou **C** du **Guidon (N° 6)**. Vous pouvez maintenant utiliser les **Cordes (N° 52)** en position assise ou debout.

Différents niveaux de résistance peuvent être obtenus en changeant la position des **Cordes (N° 52)**. La position A a la résistance la plus faible, la position B a une résistance moyenne, la position C a la résistance la plus élevée.

Les **Rouleaux (N° 50)** suivent la direction des **Cordes (N° 52)** et peuvent tourner sur 360 degrés.

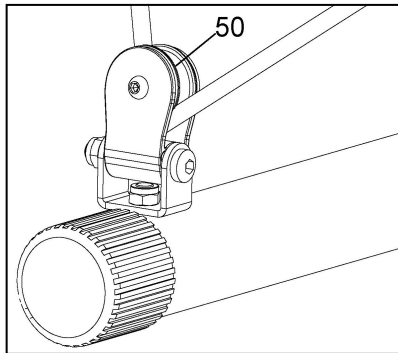

INSTALLATION ET REMPLACEMENT DES BATTERIES

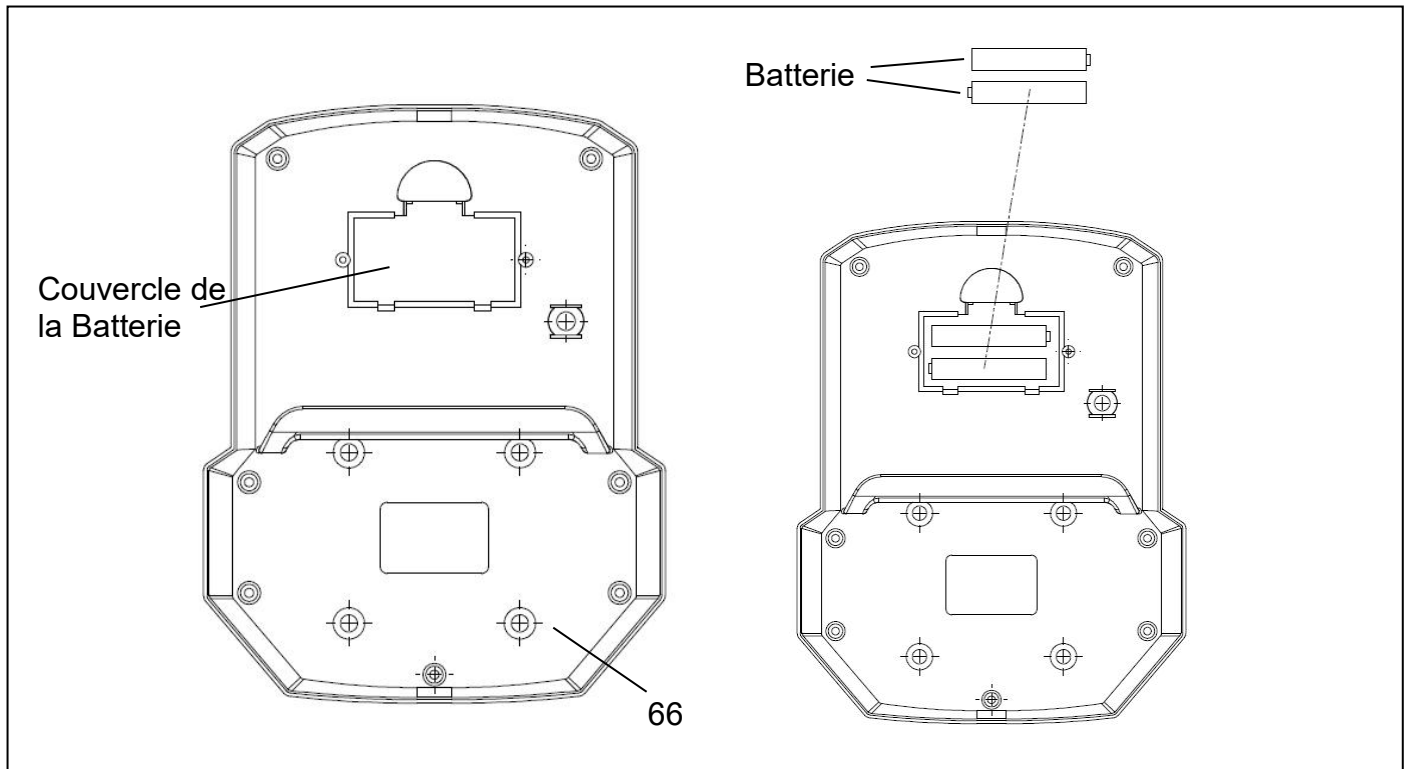

INSTALLATION DE LA BATTERIE

1. Retirer 2 batteries AAA du boîtier de l'appareil de compteur.
2. Appuyer sur la boucle du couvercle des batteries sur le **Compteur (N° 66)**, puis retirer le couvercle des batteries.
3. Installer 2 batteries AAA dans le compartiment à batteries situé à l'arrière du **Compteur (N° 66)**. Faites attention aux pôles + et - des batteries avant de les installer.
4. Appuyez sur la boucle du couvercle des batteries, puis remplacez le couvercle des batteries à l'arrière du **Compteur (N° 66)**.

L'installation est terminée !

REPLACEMENT DE LA BATTERIE

1. Appuyez sur la boucle du couvercle de la batterie à l'arrière du **Compteur (N° 66)**, puis retirez le couvercle de la batterie.
2. Retirez les 2 batteries AAA usagées du boîtier des batteries et installez 2 batteries AAA neuves dans le boîtier des batteries à l'arrière du **Compteur (N° 66)**. Faites attention aux pôles + et - des batteries avant de les installer.
3. Appuyez sur la boucle du couvercle des batteries, puis remplacez le couvercle des batteries à l'arrière du **Compteur (N° 66)**.

Le remplacement est terminé !

ÉLIMINATION DES BATTERIE

Mettez les batteries au rebut conformément aux lois et réglementations en vigueur dans votre région. Certaines batteries peuvent être recyclées. Lors de la mise au rebut ou du recyclage, ne mélangez pas les types de batteries.

COMPTEUR D'EXERCICE

BOUTONS DE FONCTION:

- MODE:** Appuyez sur le bouton pour sélectionner la TMR (TEMPS), la DST (DISTANCE) et les CAL (CALORIES) à préréglé. Appuyez sur le bouton pour que la fonction de sélection affiche la valeur sur l'écran LCD ou entrez après le réglage. Appuyez sur le bouton et maintenez-le enfoncé pendant 3 secondes pour remettre toutes les valeurs à zéro **lorsque le Bluetooth n'est pas connecté**, à l'exception de l'ODO (ODOMETRE). (Lorsque l'utilisateur remplace les piles, toutes les valeurs sont automatiquement remises à zéro).
- SET:** Pour définir la valeur cible de la TMR (TEMPS), de la DST (DISTANCE) et des CAL (CALORIES). Appuyez sur le bouton et maintenez-le enfoncé pendant 2 secondes pour accélérer l'incréméntation.
- RESET:** Appuyez sur la touche pour réinitialiser la valeur de la fonction lors du réglage. Appuyez sur le bouton et maintenez-le enfoncé pendant 3 secondes pour remettre à zéro toutes les valeurs **lorsque le Bluetooth n'est pas connecté**, à l'exception de l'ODO (ODOMETRE) (lorsque l'utilisateur remplace les batteries, toutes les valeurs sont automatiquement remises à zéro).

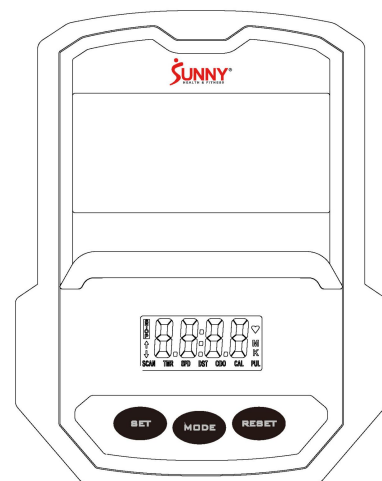

FONCTIONS ET OPÉRATIONS:

1. INSTALLATION DES BATTERIE:

Installez 2 batteries AAA 1,5V dans le logement prévu à cet effet à l'arrière de l'appareil. (Lorsque les batteries sont retirées, toutes les valeurs des fonctions sont remises à zéro).

2. AUTO ON/OFF:

Lorsque l'utilisateur commence à faire de l'exercice, le lecteur affiche automatiquement la valeur de la séance d'entraînement. Après environ 4 minutes d'inactivité **lorsque le Bluetooth n'est pas connecté**, le compteur s'éteint. La valeur du compteur kilométrique n'est pas remise à zéro lorsque le compteur s'éteint. Lorsque l'utilisateur recommence à faire de l'exercice, la valeur de la séance d'entraînement de l'odomètre s'accumule continuellement.

3. AUTO SCAN:

Après la mise sous tension du compteur, appuyez sur le bouton MODE et l'écran LCD affichera toutes les valeurs de fonction : TMR (TEMPS) – SPD (VITESSES) – DST (DISTANCE) – CAL (CALORIES) – ODO (ODOMETRE) – PUL (PULSE). Chaque valeur est maintenue pendant 6 secondes.

4. SPD (VITESSE):

Affiche la vitesse d'entraînement actuelle de 0,0 à 99,9 MPH (miles par heure).

5. DST (DISTANCE):

Accumule la distance totale de 0,00 à 9999 Miles.

L'utilisateur peut préréglé la distance cible en appuyant sur les boutons SET & MODE. Chaque incrément est de 0,1 mile et compte automatiquement à rebours à partir de la valeur cible pendant l'exercice.

6. TMR (TEMPS):

Accumule le temps total de 00:00 à 99:59.

L'utilisateur peut préréglé le temps cible en appuyant sur les boutons SET & MODE. Chaque incrément est d'une minute et compte automatiquement à rebours à partir de la valeur cible pendant l'exercice.

7. CAL (CALORIES):

Accumule les calories brûlées pendant l'entraînement de 0,0 à 9999 (Cal). L'utilisateur peut également préréglé les calories cibles avant l'entraînement en appuyant sur les boutons SET & MODE. Chaque incrément de réglage est de 1 cal et le décompte se fait automatiquement à partir de la valeur cible pendant l'exercice.

REMARQUE: Ces données sont un guide approximatif qui ne peut être utilisé dans le cadre d'un traitement médical.

8. ODO (ODOMETRE):

Affiche la distance totale accumulée de 0,0 à 9999 M (miles). L'utilisateur peut également appuyer sur le bouton MODE pour afficher la valeur de l'odomètre.

9. PUL (PULSE):

Le compteur affiche la fréquence cardiaque de l'utilisateur en battements par minute (BPM) pendant l'entraînement.

REMARQUE: Ces données sont des indications approximatives qui ne peuvent pas être utilisées dans le cadre d'un traitement médical.

10. RESET (RÉINITIALISER):

Appuyez sur le bouton et maintenez-le enfoncé pendant 3 secondes pour remettre toutes les valeurs à zéro, à l'exception de l'odomètre.

REMARQUE:

1. Si l'affichage du compteur est anormal, réinstallez les nouvelles batteries et réessayez. Changez toujours les deux batteries en même temps. Ne mélangez pas les types de batteries et ne mélangez pas les batteries neuves et les batteries usagées.
2. Spécifications des Batteries: 1,5V UM-4 ou AAA (2PCS).
3. Éliminez les batteries en toute sécurité, conformément aux directives nationales et régionales.

DONNÉES TECHNIQUES

Connectivité: Bluetooth LE

Gamme de fréquences: 2400~2483.5 Mhz

Puissance d'émission: 0 dBm

CONNEXION À L'APPLICATION :

Conecte el equipo inteligente a la SunnyFit App:

1. Scannez pour télécharger SunnyFit à partir de l'app store:



2. Assurez-vous que la fonction Bluetooth est activée sur votre appareil mobile.
3. Si vous utilisez l'application SunnyFit pour la première fois, suivez les instructions in-app pour vous inscrire à votre compte SunnyFit gratuit et vous connecter.
4. Commencez toute activité d'entraînement correspondant à votre équipement intelligent, puis suivez les invites à l'écran pour rechercher votre équipement intelligent et vous y connecter.
5. Une fois connecté, vos statistiques et vos records seront affichés à la fin de votre cours/session et enregistrés dans le profil de votre compte !

Dépannage:

- Si vous ne parvenez pas à connecter votre équipement intelligent, visitez le site www.sunnyfit.com/guide ou scannez le code QR ci-dessous:



- Si vous avez besoin d'une assistance supplémentaire, veuillez contacter support@sunnyfit.com.

LISTE DE PIÈCES

N°	Description	Spéc.	Qté.
1	Cadre Principal		1
2	Stabilisateur Avant		1
3	Stabilisateur Arrière		1
4	Poteau de Guidon		1
5	Support de Siège		1
6	Guidon		1
7	Accoudoir		1
8	Rail		1
9	Plaque de Fixation Arrière		1
10	Support en U		2
11	Poignée de Réglage		1
12	Plaque de Fixation 3		1
13	Axe		1
14	Boulon	M8x50	4
15	Boulon	M8x40	6
16	Ressort	Φ3xΦ18xL58.5	1
17	Vis	M8x20	8
18	Vis	M6x30	2
19	Rondelle en Arc	D8xΦ20x2xR25	10
20	Boulon de Carrosserie	M8x65x20xH5	4
21	Écrou Hexagonal	M8	2
22	Écrou Borgne	M8	4
23	Écrou en Nylon	M8	7
24	Écrou en Nylon	M6	3
25	Rondelle Plate	D8xD16x1.5	16
26	Rondelle Élastique	D8	8
27	Rondelle Plate	D6xD12x1.2	4
28	Vis	M8x10	1
29	Vis	M6x16	2
30	Vis	ST3.5x8	4
31	Vis	M5x10	4
32	Vis	M6x10	2
33	Rondelle Élastique	D12	3
34	Capuchon Rond 1	Φ50x1.5	2
35	Capuchon Rond 2	Φ25x1.5	4
36	Capuchon Carré	38x38x1.5	2
37L	Pédale Gauche	YH-30X	1
37R	Pédale Droite	YH-30X	1
38	Bague	80x40x1.5	2
39	Roue de Transport	Φ42x8xL21	2
40	Siège		1
41	Dossier		1
42	Manivelle	B0.5x20	1
43	Embout	Φ50	2
44	Poignée en Mousse 1	Φ24xT3x450	2
45	Poignée en Mousse 2	Φ24xT3x160	2
46	Poignée en Mousse		1

N°	Description	Spéc.	Qté.
47	Bouchon	Φ12.5	2
48	Bouchon Carré	60x30x1.5	2
49	Capteur de Pouls		2
50	Rouleaux	Φ38.5x16	2
51	Support de Rouleau		2
52	Corde	1200mm	2
53	Coussin de Réglage	Φ38x18	2
54	Entretoise en Plastique	Φ32.7xΦ25.3x60	1
55	Bloc Supérieur	38x34x36.2	1
56	Roue Excentrique	Φ25x38	1
57	Vis	M5x15	1
58	Rondelle en Arc	D5xΦ20xR25	1
59a	Contrôleur de Tension		1
59b	Câble de Tension		1
60	Crochet de Tension	1150mm	1
61	Fil du Capteur	650mm	1
62	Fil d'Extension du Capteur	650mm	1
63	Fil de Pouls	700mm	1
64	Fil d'Extension d'Impulsion 1	2000mm	1
65	Fil d'Extension d'Impulsion 2	650mm	1
66	Compteur	TZ-4112	1
66a	Fil du Compteur A	100mm	1
66b	Fil du Compteur B	100mm	1
67	Vis	M6x8	2
68	Bouchon	Φ13	2
69	Axe de Volant	Φ20x103	1
70	Vis	M4x15	2
71	Palier	6001RS	4
72	Rondelle Ondulée	Φ12xΦ15.5x0.3	2
73	Plaque de Verrouillage		2
74	Support de Palier		2
75	Rondelle Élastique	D6	5
76	Rondelle Plate	Φ4.2xΦ9x1	2
77	Boulon	M5x60	1
78	Écrou Hexagonal	M5	2
79	Roue Libre		1
80	Tringlerie de Roue Libre		1
81	Capteur		1
82	Courroie	6PJ330	1
83L	Couvercle de la Courroie Gauche		1
83R	Couvercle de la Courroie Droite		1
84	Couvercle de Manivelle	Φ60xΦ30x8.5	2
85	Écrou	4.5x32x32	2
86	Rondelle	Φ22.6xΦ28x2.5	1
87	Écrou de Bocage-L	Φ45xH3.5	1
88	Roulement à Face Ouverte	Φ45.8x8.8	2
89	Boîtier de Palier	2.5x76x76	2

N°	Description	Spéc.	Qté.
90	Écrou de Blocage-R	Φ45xH3.5	1
91	Grande Rondelle Plate	Φ25.2xΦ38x1	1
92	Volant	Φ200x40	1
93	Poulie de Courroie	Φ200	1
94	Vis	M6x15	5
95	Vis	ST4.2x19	5
96	Vis	ST4.2x18	10
97	Ressort	Φ1.6xΦ15xL47.2	1
98	Bague d'Étanchéité	Φ50	1
99	Rondelle Élastique	D17	1
100	Axe du Tableau Magnétique	Φ12x61	1
101	Tableau Magnétique		1
102	Aimant	40x25x10	5

N°	Description	Spéc.	Qté.
103	Rondelle Plate	D6xΦ16x1.5	3
104	Vis	Φ14xΦ10xM8x20.5	1
105	Rondelle Plate	D10xΦ14x1	1
106	Rondelle Ondulée	Φ17xΦ25x0.3	1
107	Vis	M6x10	4
108	Clé Allen	S5	1
109	Clé à Molette	S10,S13,S14,S15,S17	1
110	Clé Allen	S6	1
111	Rondelle Plate	D17xΦ22x0.5	1
112	Boulon de Réglage	M6x36	1
113	Plaque de Support		1
114	Vis	M8x16	4

WICHTIGE SICHERHEITSINFORMATIONEN

Wir danken Ihnen, dass Sie sich für unser Produkt entschieden haben. Um Ihre Sicherheit und Gesundheit zu gewährleisten, bitten wir Sie, dieses Gerät richtig zu benutzen. Es ist wichtig, dass Sie diese Anleitung vor dem Zusammenbau und der Verwendung des Geräts vollständig lesen. Eine sichere und effektive Nutzung kann nur erreicht werden, wenn das Gerät ordnungsgemäß zusammengebaut, gewartet und benutzt wird. Es liegt in Ihrer Verantwortung, dafür zu sorgen, dass alle Benutzer des Geräts über alle Warnhinweise und Vorsichtsmaßnahmen informiert sind.

1. Bevor Sie mit einem Trainingsprogramm beginnen, sollten Sie Ihren Arzt konsultieren, um festzustellen, ob Sie unter medizinischen oder körperlichen Beschwerden leiden, die Ihre Gesundheit und Sicherheit gefährden oder Sie daran hindern könnten, das Gerät ordnungsgemäß zu benutzen. Der Rat Ihres Arztes ist unerlässlich, wenn Sie Medikamente einnehmen, die Ihre Herzfrequenz, Ihren Blutdruck oder Ihren Cholesterinspiegel beeinflussen.
2. Achten Sie auf die Signale Ihres Körpers. Falsches oder übermäßiges Training kann Ihre Gesundheit schädigen. Hören Sie auf zu trainieren, wenn Sie eines der folgenden Symptome verspüren: Schmerzen, Engegefühl in der Brust, unregelmäßiger Herzschlag, Kurzatmigkeit, Benommenheit, Schwindelgefühl oder Übelkeit. Wenn Sie eines dieser Symptome verspüren, sollten Sie Ihren Arzt konsultieren, bevor Sie mit Ihrem Trainingsprogramm fortfahren.
3. Halten Sie Kinder und Haustiere von dem Gerät fern. Das Gerät ist nur für Erwachsene bestimmt.
4. Verwenden Sie das Gerät auf einer festen, ebenen Fläche mit einem Schutzbelag für Ihren Fußboden oder Teppich. Um die Sicherheit zu gewährleisten, sollte um das Gerät herum ein Freiraum von mindestens 1,2 m (4 Fuß) vorhanden sein.
5. Stellen Sie sicher, dass alle Schrauben und Muttern fest angezogen sind, bevor Sie das Gerät benutzen. Die Sicherheit des Geräts kann nur aufrechterhalten werden, wenn es regelmäßig auf Schäden und/oder Verschleiß untersucht wird.
6. Benutzen Sie das Gerät immer wie angegeben. Wenn Sie beim Zusammenbau oder bei der Überprüfung des Geräts defekte Teile feststellen oder wenn Sie während des Trainings ungewöhnliche Geräusche aus dem Gerät hören, stellen Sie die Benutzung des Geräts sofort ein und benutzen Sie es nicht, bis das Problem behoben ist.
7. Tragen Sie bei der Benutzung des Geräts geeignete Kleidung. Vermeiden Sie es, lose Kleidung zu tragen, die sich im Gerät verfangen könnte.
8. Stecken Sie keine Finger oder Gegenstände in die beweglichen Teile des Geräts.
9. Die maximale Gewichtskapazität dieses Geräts beträgt 120 kgs (265 Pfund).
10. Das Gerät ist nicht für den therapeutischen Einsatz geeignet.
11. Seien Sie beim Anheben und Bewegen des Geräts vorsichtig. Wenden Sie immer die richtige Hebertechnik an und holen Sie bei Bedarf Hilfe.
12. Ihr Produkt ist für den Gebrauch unter kühlen, trockenen Bedingungen vorgesehen. Vermeiden Sie die Lagerung in extrem kalten, heißen oder feuchten Räumen, da dies zu Korrosion und anderen damit verbundenen Problemen führen kann.
13. Dieses Gerät ist nur für den Gebrauch in Innenräumen und zu Hause bestimmt! Es ist nicht für den gewerblichen Gebrauch bestimmt!

CHECKLISTE VOR DEM ZUSAMMENBAU

Bevor Sie mit dem Zusammenbau beginnen, vergewissern Sie sich bitte, dass alle Teile vorhanden sind.

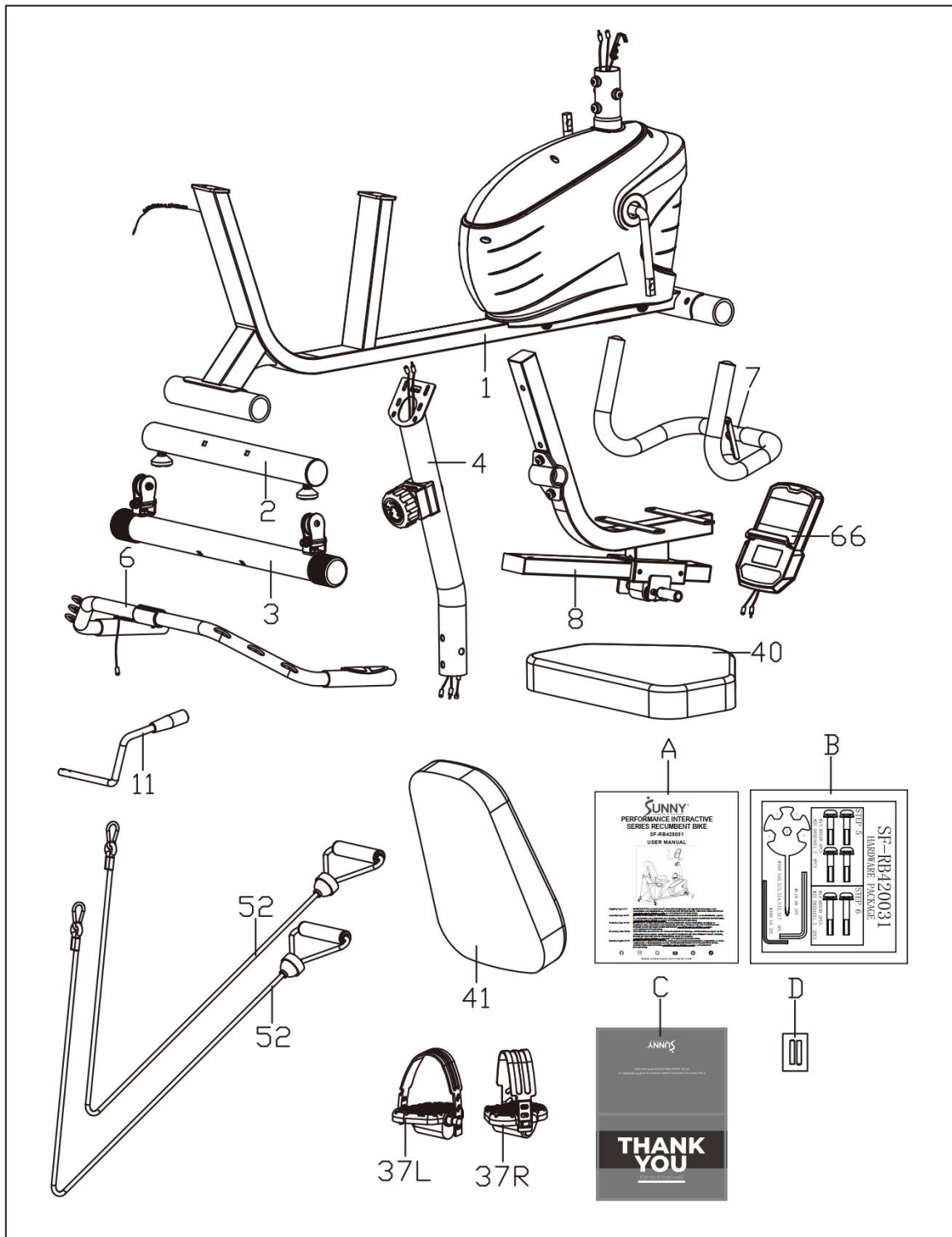

Nr.	Beschreibung	Spez.	Anz.
1	Hauptrahmen		1
2	Vorderer Stabilisator		1
3	Hinterer Stabilisator		1
4	Lenkersäule		1
6	Lenker		1
7	Armlehne		1
8	Schiene		1
11	Verstellgriff		1
37L	Linke Pedal	YH-30X	1

Nr.	Beschreibung	Spez.	Anz.
37R	Rechte Pedal	YH-30X	1
40	Sitz		1
41	Rückenlehne		1
52	Seil	1200mm	2
66	Messgerät	TZ-4112	1
A	Handbuch		1
B	Hardware-Paket		1
C	Dankeskarte		1
D	Batterie	AAA	2

HARDWARE-PAKET

SF-RB420031

HARDWARE PACKAGE

STEP 5

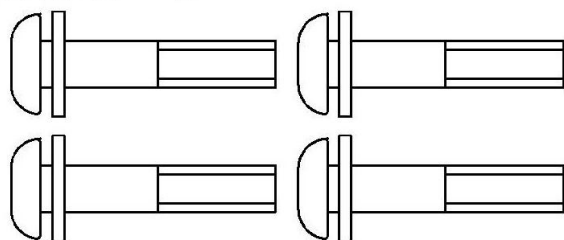

#15 M8x40 4PCS
#25 D8xD16x1.5 4PCS

STEP 6

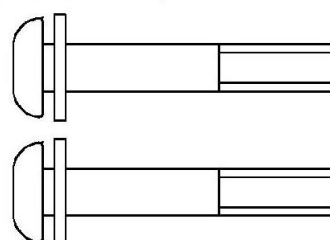

#14 M8x50 2PCS
#25 D8xD16x1.5 2PCS

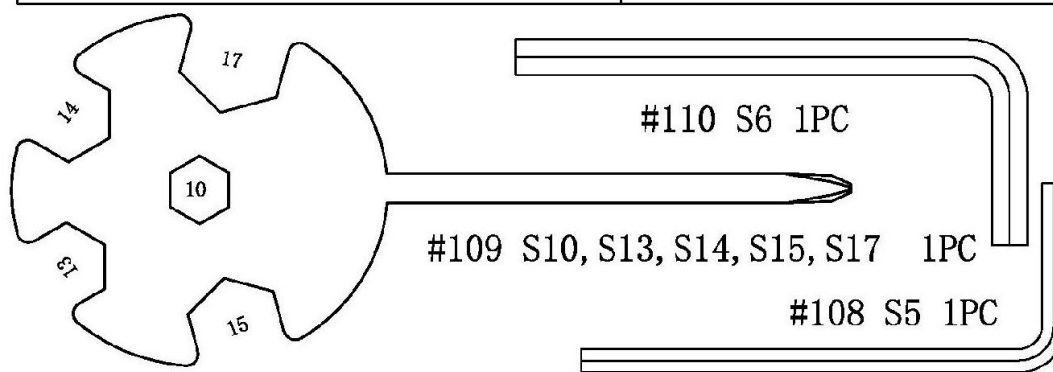

#110 S6 1PC

#109 S10, S13, S14, S15, S17 1PC

#108 S5 1PC

Bestellung von Ersatzteilen (nur für Kunden aus den USA und Kanada)

Bitte geben Sie die folgenden Informationen an, damit wir das/die benötigte(n) Teil(e) genau identifizieren können:

- ✓ Die Modellnummer (auf dem Umschlag des Handbuchs zu finden)
- ✓ Der Produktname (auf dem Umschlag des Handbuchs zu finden)
- ✓ Die Teilenummer, die Sie auf der "EXPLOSIONSZEICHNUNG" (Seite 76) und der "TEILELISTE" (Seiten 59~60) finden

Bitte kontaktieren Sie uns unter support@sunnyhealthfitness.com oder 1-877-90SUNNY (877-907-8669).

MONTAGEANLEITUNG

Wir schätzen Ihre Erfahrung mit den Produkten von Sunny Health and Fitness. Wenn Sie Hilfe bei der Beschaffung von Ersatzteilen oder bei der Fehlersuche benötigen, wenden Sie sich bitte an support@sunnyhealthfitness.com oder 1-877-90SUNNY (877-907-8669).

SCHRITT 1

Entfernen Sie die 2 **Papierrohren (Nr. E)** vom **Hauptrahmen (Nr. 1)**.

Entfernen Sie die 4 **Schlossschrauben (Nr. 20)**, 4 **Lichtbogenscheiben (Nr. 19)** und 4 **Hutmutter (Nr. 22)** vom **Vorderen Stabilisator (Nr. 2)** und vom **Hinteren Stabilisator (Nr. 3)** mit dem **Schraubenschlüssel (Nr. 109)**.

Befestigen Sie den **Vorderen Stabilisator (Nr. 2)** und den **Hinteren Stabilisator (Nr. 3)** mit 4 **Schlossschrauben (Nr. 20)**, 4 **Lichtbogenscheiben (Nr. 19)** und 4 **Hutmutter (Nr. 22)**, die soeben entfernt wurden, unter Verwendung des **Schraubenschlüssel (Nr. 109)** am **Hauptrahmen (Nr. 1)**.

SCHRITT 2

Richten Sie das **Linke Pedal (Nr. 37L)** im 90°-Winkel auf die linke Seite der **Kurbel (Nr. 42)** aus und führen Sie das Pedal vorsichtig in den Kurbelarm ein. Drehen Sie das **Linke Pedal (Nr. 37L)** gegen den Uhrzeigersinn so fest wie möglich mit den Händen und verwenden Sie dann den **Schraubenschlüssel (Nr. 109)**, um es sicher festzuziehen.

Richten Sie das **Rechte Pedal (Nr. 37R)** im 90°-Winkel auf die rechte Seite der **Kurbel (Nr. 42)** aus und führen Sie das Pedal vorsichtig in den Kurbelarm ein. Drehen Sie das **Rechte Pedal (Nr. 37R)** im Uhrzeigersinn so fest, wie Sie es mit Ihren Händen können, und verwenden Sie dann den **Schraubenschlüssel (Nr. 109)**, um es fest anzuziehen.

HINWEIS: Das **Linke Pedal (Nr. 37L)** ist auf dem Pedal mit "L" gekennzeichnet, während das **Rechte Pedal (Nr. 37R)** mit "R" gekennzeichnet ist. Wenn Sie die **Linke & Rechte Pedalen (Nr. 37L & Nr. 37R)** auf der falschen Seite der **Kurbel (Nr. 42)** anbringen oder sie in die falsche Richtung drehen, wird die **Kurbel (Nr. 42)** beschädigt.

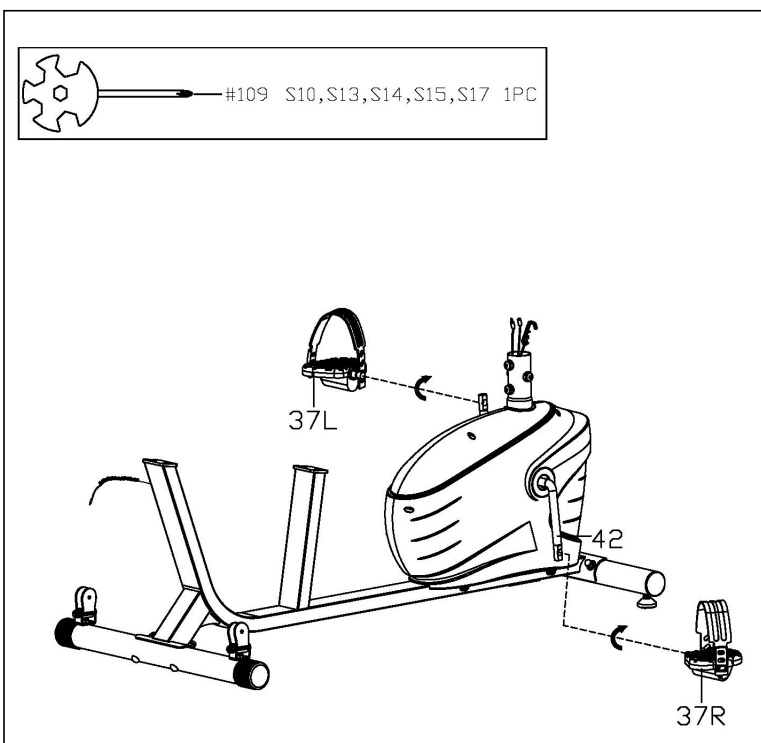
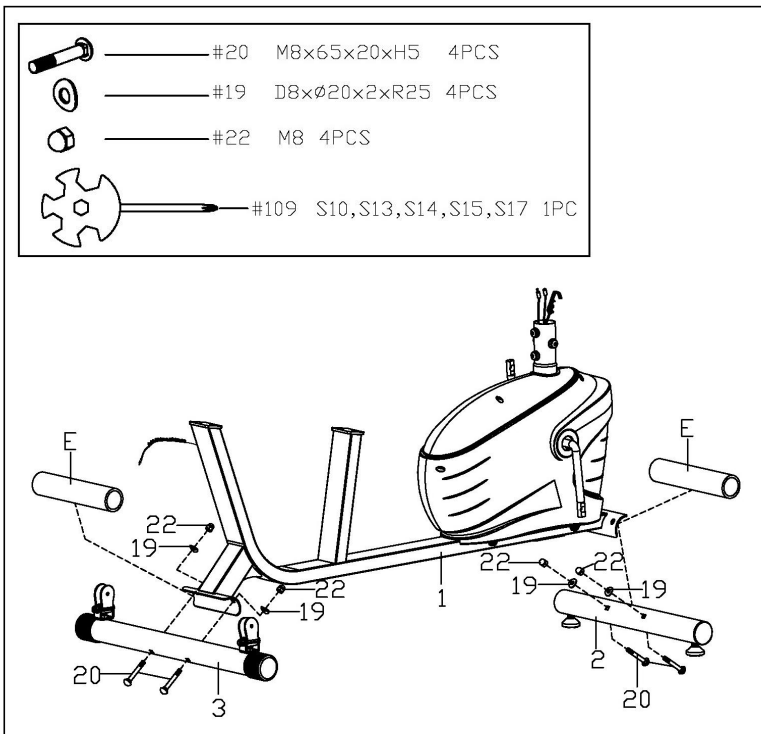

Wir schätzen Ihre Erfahrung mit den Produkten von Sunny Health and Fitness. Wenn Sie Hilfe bei der Beschaffung von Ersatzteilen oder bei der Fehlersuche benötigen, wenden Sie sich bitte an support@sunnyhealthfitness.com oder 1-877-90SUNNY (877-907-8669).

SCHRITT 3

Verbinden Sie das **Impulsverlängerungsdraht 2 (Nr. 65)** mit dem **Impulsverlängerungsdraht 1 (Nr. 64)** und verbinden Sie das **Sensor-Draht (Nr. 61)** mit dem **Sensor-Verlängerungsdraht (Nr. 62)**. Verbinden Sie dann den **Spannhaken (Nr. 60)** mit dem **Spannkabel (Nr. 59b)** wie in Diagramm A dargestellt.

HINWEIS: Vergewissern Sie sich, dass der **Spannungsregler (Nr. 59a)** auf der niedrigsten Stufe steht, bevor Sie das Kabel anschließen. Dadurch wird sichergestellt, dass sich die Drähte an ihrem längsten Punkt befinden. Wir empfehlen die Hilfe einer zweiten Person, die den **Lenkersäule (Nr. 4)** festhält. Dies erleichtert die Verbindung, wenn Sie den **Spannhaken (Nr. 60)** am **Spannkabel (Nr. 59b)** befestigen.

Entfernen Sie 4 **Lichtbogenscheiben (Nr. 19)**, 4 **Federscheiben (Nr. 26)** und 4 **Schrauben (Nr. 114)** vom **Haupttrahmen (Nr. 1)** mit dem **Inbusschlüssel (Nr. 110)**. Setzen Sie die **Lenkersäule (Nr. 4)** in die Säule des **Haupttrahmen (Nr. 1)** mit 4 **Lichtbogenscheiben (Nr. 19)**, 4 **Federscheiben (Nr. 26)** und 4 **Schrauben (Nr. 114)** ein, die gerade mit dem **Inbusschlüssel (Nr. 110)** entfernt wurden.

HINWEIS: Vergewissern Sie sich, dass alle Schrauben und Unterlegscheiben vorhanden und teilweise eingeschraubt sind, bevor Sie sie vollständig festziehen.

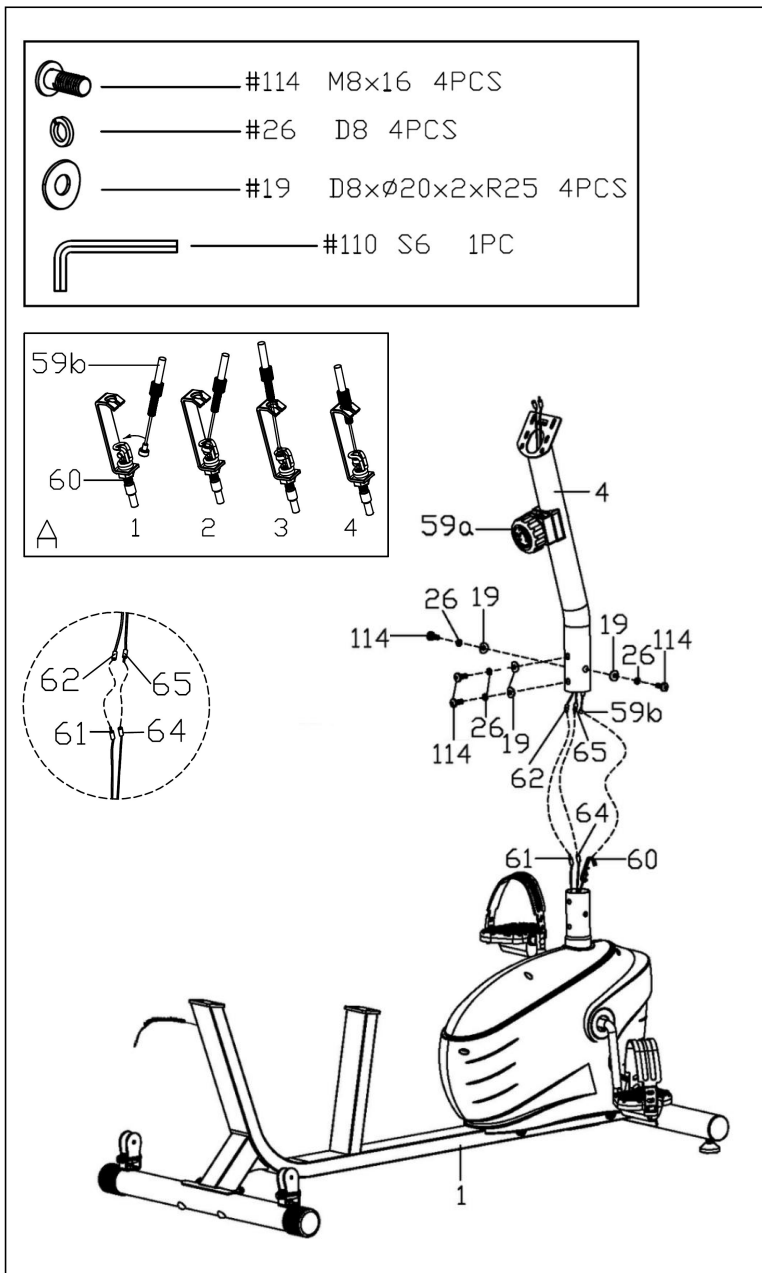

Wir schätzen Ihre Erfahrung mit den Produkten von Sunny Health and Fitness. Wenn Sie Hilfe bei der Beschaffung von Ersatzteilen oder bei der Fehlersuche benötigen, wenden Sie sich bitte an support@sunnyhealthfitness.com oder 1-877-90SUNNY (877-907-8669).

SCHRITT 4

Entfernen Sie die vormontierten 4 **Schrauben (Nr. 31)** vom **Messgerät (Nr. 66)** mit einem **Schraubenschlüssel (Nr. 109)**.

Verbinden Sie das **Impulsverlängerungsdrath 2 (Nr. 65)** mit dem **Messdraht A (Nr. 66a)** und das **Sensor-Verlängerungsdrath (Nr. 62)** mit dem **Messdraht B (Nr. 66b)**.

Befestigen Sie das **Messgerät (Nr. 66)** mit den 4 **Schrauben (Nr. 31)**, die soeben entfernt wurden, und dem **Schraubenschlüssel (Nr. 109)** an der Halterung der **Lenkersäule (Nr. 4)**.

HINWEIS: Um eine Beschädigung der Kabel zu vermeiden, führen Sie diese bitte in die **Lenkersäule (Nr. 4)** ein, bevor Sie das **Messgerät (Nr. 66)** an der Halterung befestigen.

Entfernen Sie 2 **Lichtbogenscheiben (Nr. 19)**, 2 **Federscheiben (Nr. 26)** und 2 **Schrauben (Nr. 17)** mit dem **Inbusschlüssel (Nr. 110)** von der **Lenkersäule (Nr. 4)**.

Befestigen Sie die **Armlehne (Nr. 7)** mit 2 **Lichtbogenscheiben (Nr. 19)**, 2 **Federscheiben (Nr. 26)** und 2 **Schrauben (Nr. 17)**, die gerade mit dem **Inbusschlüssel (Nr. 110)** entfernt wurden, an der Halterung der **Lenkersäule (Nr. 4)**.

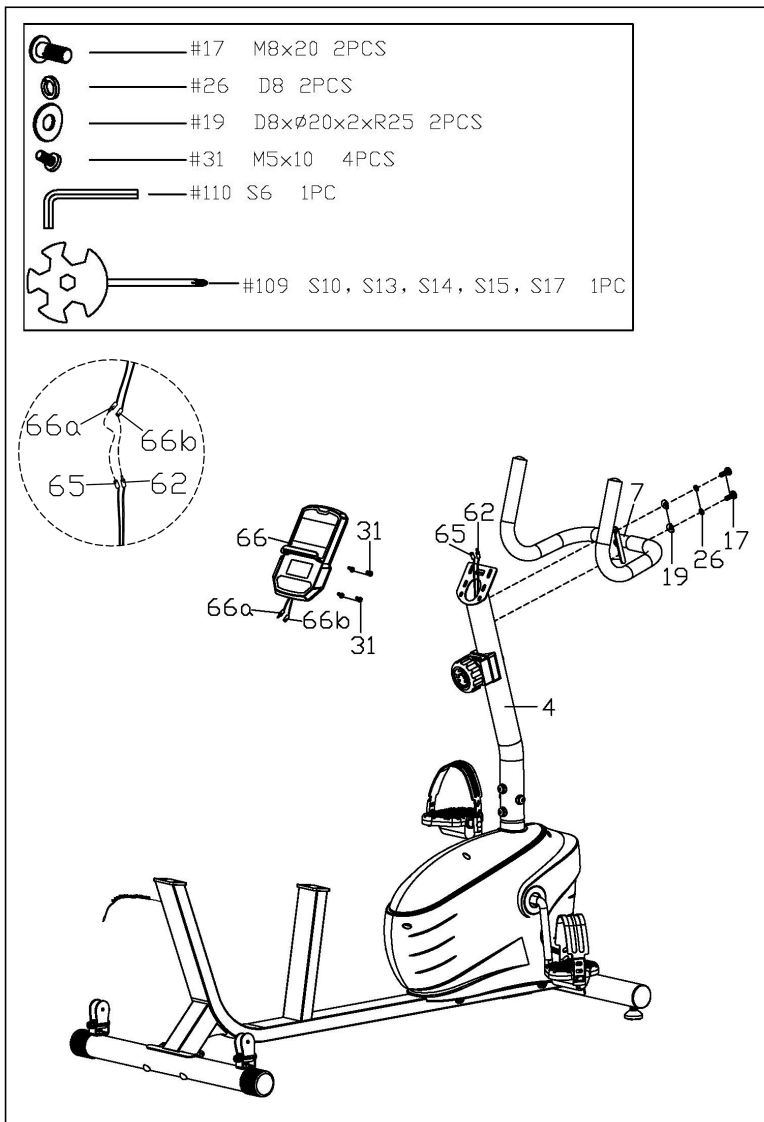

Wir schätzen Ihre Erfahrung mit den Produkten von Sunny Health and Fitness. Wenn Sie Hilfe bei der Beschaffung von Ersatzteilen oder bei der Fehlersuche benötigen, wenden Sie sich bitte an support@sunnyhealthfitness.com oder 1-877-90SUNNY (877-907-8669).

SCHRITT 5

Befestigen Sie die **Schiene (Nr. 8)** am **Haupttrahmen (Nr. 1)** mit 4 **Bolzen (Nr. 15)** und 4 **Unterlegscheiben (Nr. 25)** mit dem **Inbusschlüssel (Nr. 110)**.

Entfernen Sie 2 **Schrauben (Nr. 32)** vom **Verstellgriff (Nr. 11)** mit dem **Inbusschlüssel (Nr. 108)**.

Den **Verstellgriff (Nr. 11)** mit den 2 **Schrauben (Nr. 32)**, die soeben mit dem **Inbusschlüssel (Nr. 108)** entfernt wurden, an der **Achse (Nr. 13)** befestigen.

HINWEIS: Die **Schiene (Nr. 8)** ist in die **Sitzhalterung (Nr. 5)** vormontiert, bitte achten Sie darauf, sie nicht zu trennen. Wenn die **Schiene (Nr. 8)** vor dem Zusammenbau von der **Sitzhalterung (Nr. 5)** abfällt, befolgen Sie bitte die folgenden Schritte, wie in Abb. A gezeigt:

Entfernen Sie die 2 **Schrauben (Nr. 32)** des **Verstellgriff (Nr. 11)** mit dem **Inbusschlüssel (Nr. 108)**. Verriegeln Sie den **Verstellgriff (Nr. 11)** an der **Achse (Nr. 13)** mit den 2 **Schrauben (Nr. 32)**, die gerade mit dem **Inbusschlüssel (Nr. 108)** entfernt wurden.

Drücken Sie den **Verstellgriff (Nr. 11)** nach unten und stellen Sie den **Oberen Block (Nr. 55)** so ein, dass die gewölbte Fläche nach unten zeigt, während die rechteckige Fläche nach oben und parallel zur **Sitzhalterung (Nr. 5)** zeigt. (Abb. B)

Setzen Sie die **Schiene (Nr. 8)** in die **Sitzhalterung (Nr. 5)** ein und ziehen Sie den **Verstellgriff (Nr. 11)** nach oben, um sie zu befestigen.

Befestigen Sie die **Schiene (Nr. 8)** am **Haupttrahmen (Nr. 1)** mit 4 **Bolzen (Nr. 15)** und 4 **Unterlegscheiben (Nr. 25)** unter Verwendung des **Inbusschlüssel (Nr. 110)**.

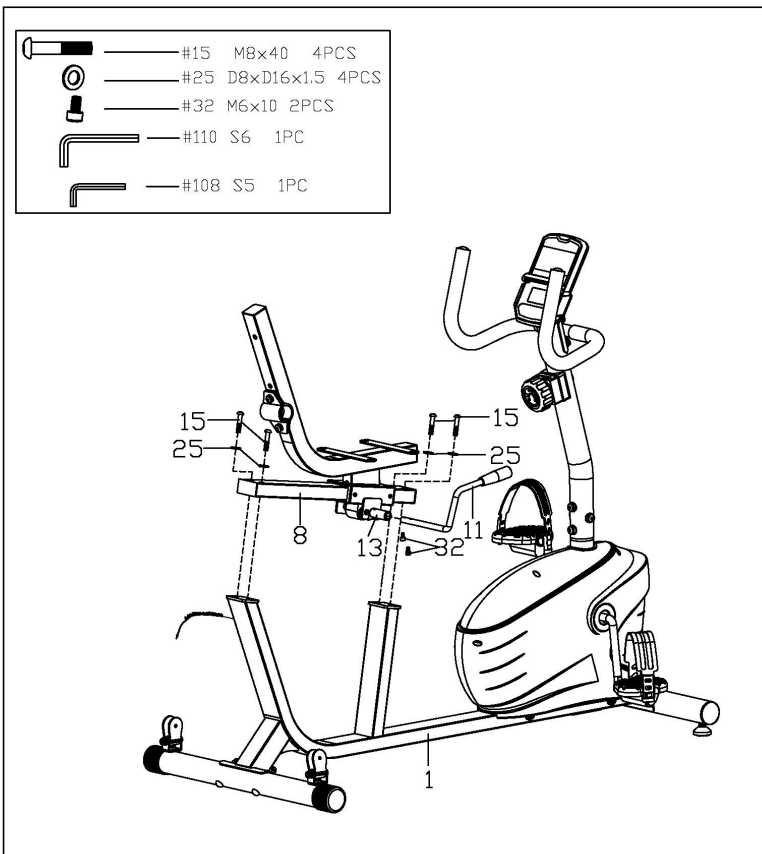

Fig. A

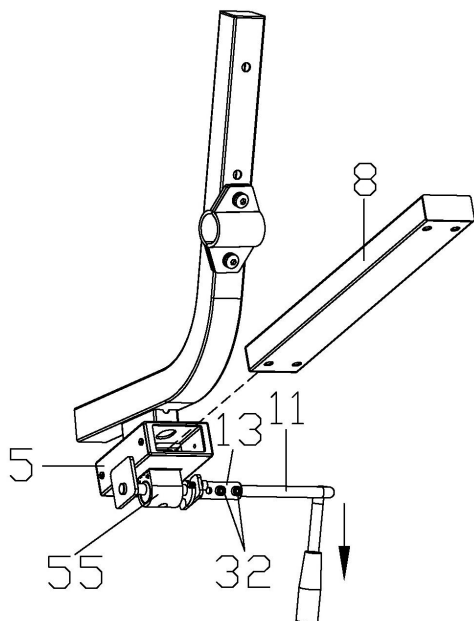
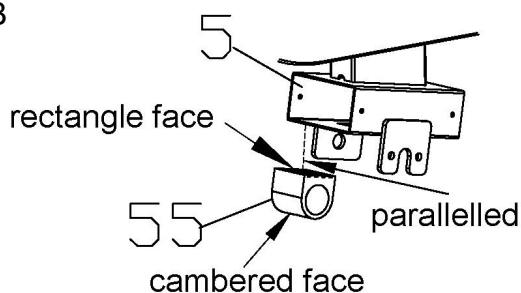

Fig. B



Wir schätzen Ihre Erfahrung mit den Produkten von Sunny Health and Fitness. Wenn Sie Hilfe bei der Beschaffung von Ersatzteilen oder bei der Fehlersuche benötigen, wenden Sie sich bitte an support@sunnyhealthfitness.com oder 1-877-90SUNNY (877-907-8669).

SCHRITT 6

Entfernen Sie 2 **Schrauben** (Nr. 17), 2 **Federscheiben** (Nr. 26), 2 **Unterlegscheiben** (Nr. 25) und die **Hinteren Befestigungsplatte** (Nr. 9) von der **Sitzhalterung** (Nr. 5) mit dem **Inbusschlüssel** (Nr. 110). Befestigen Sie den **Lenker** (Nr. 6) mit den 2 **Schrauben** (Nr. 17), 2 **Federscheiben** (Nr. 26), 2 **Unterlegscheiben** (Nr. 25) und der **Hinteren Befestigungsplatte** (Nr. 9), die soeben mit dem **Inbusschlüssel** (Nr. 110) entfernt wurden, an der **Sitzhalterung** (Nr. 5).

Verbinden Sie den **Impulsverlängerungsdraht 1** (Nr. 64) mit dem **Impulsdraht** (Nr. 63). Entfernen Sie 4 **Unterlegscheiben** (Nr. 25) und 4 **Schrauben** (Nr. 17) vom **Sitz** (Nr. 40) mit dem **Inbusschlüssel** (Nr. 110). Den **Sitz** (Nr. 40) mit 4 **Unterlegscheiben** (Nr. 25) und 4 **Schrauben** (Nr. 17), die soeben mit dem **Inbusschlüssel** (Nr. 110) entfernt wurden, an der **Sitzhalterung** (Nr. 5) befestigen.

Befestigen Sie die **Rückenlehne** (Nr. 41) mit 2 **Unterlegscheiben** (Nr. 25) und 2 **Bolzen** (Nr. 14) unter Verwendung des **Inbusschlüssels** (Nr. 108) an der **Sitzhalterung** (Nr. 5).

SCHRITT 7

Entfernen Sie 2 **Schrauben** (Nr. 18), 2 **Unterlegscheiben** (Nr. 27), 2 **Nylonmuttern** (Nr. 24) und 2 **Rollen** (Nr. 50) von der 2 **Rollenhalterungen** (Nr. 51) mit einem **Schraubenschlüssel** (Nr. 109) und einem **Inbusschlüssel** (Nr. 108). Führen Sie die beiden 2 **Seilen** (Nr. 52) durch den 2 **Rollenhalterungen** (Nr. 51), stecken Sie die beiden 2 **Rollen** (Nr. 50) auf die beiden 2 **Seilen** (Nr. 52) und befestigen Sie sie mit den beiden 2 **Schrauben** (Nr. 18), den beiden 2 **Unterlegscheiben** (Nr. 27) und den beiden 2 **Nylonmuttern** (Nr. 24), die gerade mit dem **Schraubenschlüssel** (Nr. 109) und dem **Inbusschlüssel** (Nr. 108) entfernt wurden.

HINWEIS: Ziehen Sie die **Sicherungs Schrauben** (Nr. 18) und die **Nylonmuttern** (Nr. 24) nicht zu fest an, sondern achten Sie darauf, dass sich die **Rollen** (Nr. 50) leichtgängig drehen.

DIE MONTAGE IST ABGESCHLOSSEN!

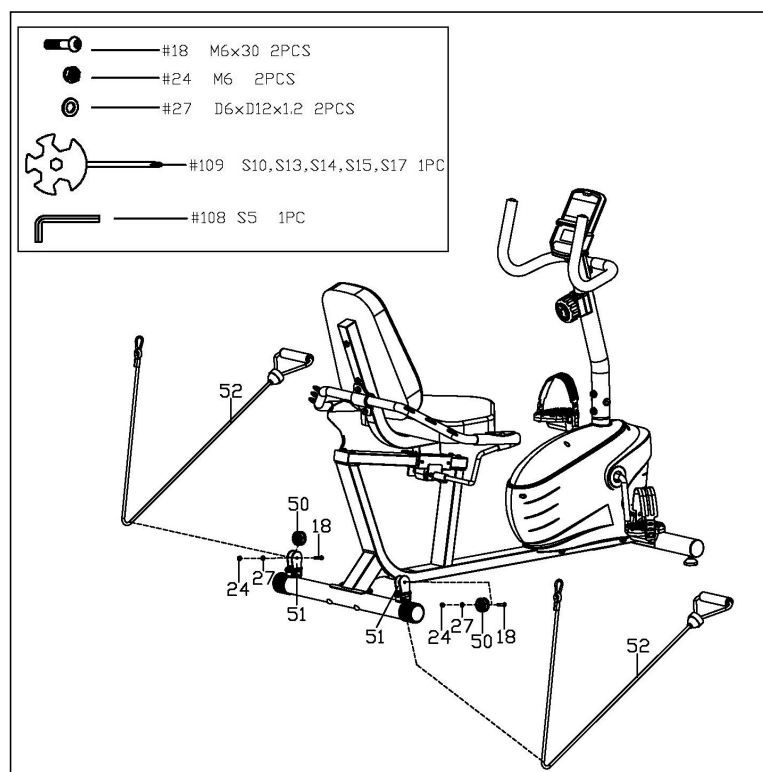
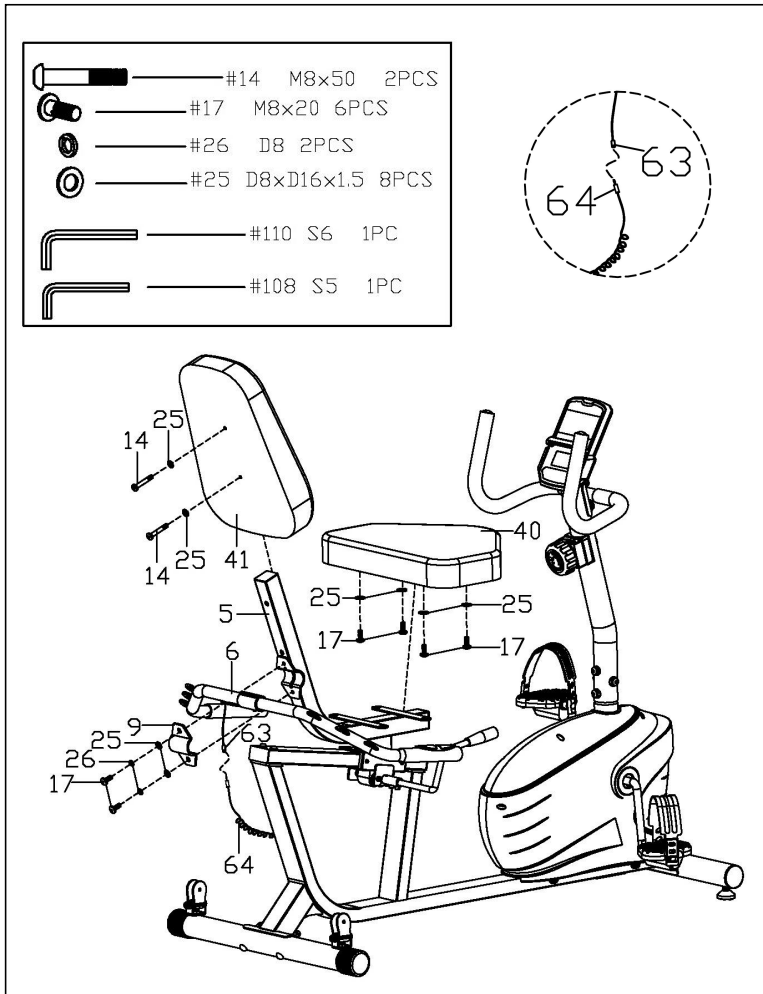

EINSTELLANLEITUNG

EINSTELLEN DER SITZPOSITION

Um den **Sitz (Nr. 40)** nach vorne oder hinten zu verstellen, stellen Sie Ihre Füße auf den Boden, während Sie auf dem Fahrrad sitzen. Schieben Sie den **Verstellgriff (Nr. 11)** nach unten, um ihn zu lösen. Bewegen Sie den **Sitz (Nr. 40)**. Schieben Sie den **Verstellgriff (Nr. 11)** nach oben, um ihn zu sichern.

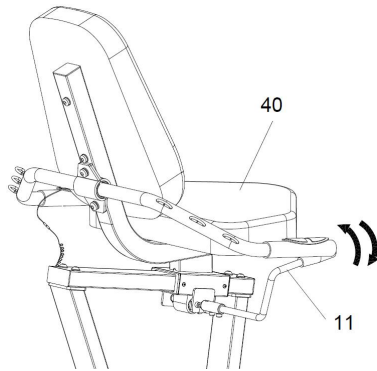

EINSTELLEN DES NIVEAUS

Wenn sich das Fahrrad an irgendeiner Stelle nicht nivelliert anfühlt, können Sie die **Einstellpadern (Nr. 53)** am **Vorderen Stabilisator (Nr. 2)** einstellen.

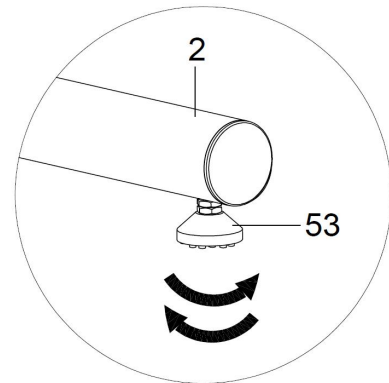

BEWEGEN DES FAHRRADS

Heben Sie das Fahrrad am **Hinteren Stabilisator (Nr. 3)** an, bis die **Transporträdern (Nr. 39)** den Boden berühren. Jetzt können Sie das Fahrrad mit Leichtigkeit an den gewünschten Ort bewegen.

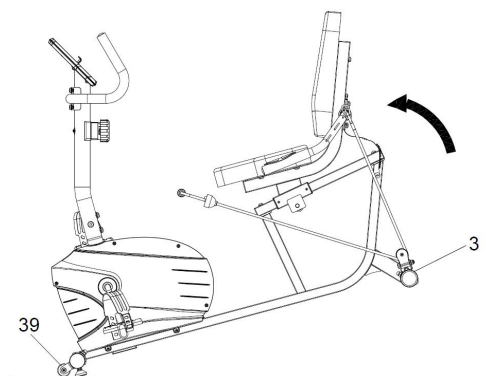

EINSTELLEN DER SPANNUNG

Stellen Sie die Spannung ein, indem Sie den **Spannungsregler (Nr. 59a)** *im Uhrzeigersinn* drehen, um den Widerstandsgrad zu erhöhen. Drehen Sie den **Spannungsregler (Nr. 59a)** *gegen den Uhrzeigersinn*, um den Widerstandsgrad zu verringern.

Die Spannungsstufen sind so eingestellt, dass Stufe 1 die niedrigste und Stufe 8 die höchste ist.

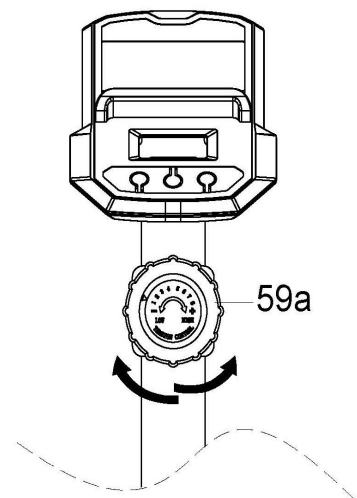

SEILENVERWENDUNG

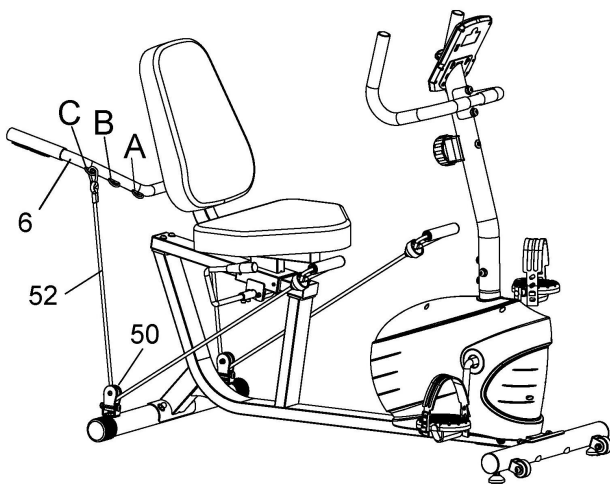

Bevor Sie die **Seilen (Nr. 52)** verwenden, klappen Sie den **Lenker (Nr. 6)** nach oben. Befestigen Sie die **Seilen (Nr. 52)** in der **A-, B- oder C-Position** am **Lenker (Nr. 6)**. Nun können Sie die **Seilen (Nr. 52)** im Sitzen oder Stehen benutzen.

Durch Ändern der Position der **Seilen (Nr. 52)** können Sie verschiedene Widerstandsstufen erreichen. Position A hat den geringsten Widerstand, Position B den mittleren Widerstand, Position C den höchsten Widerstand.

Die **Rollen (Nr. 50)** folgen der Richtung der **Seilen (Nr. 52)**, sie können sich um 360 Grad drehen.

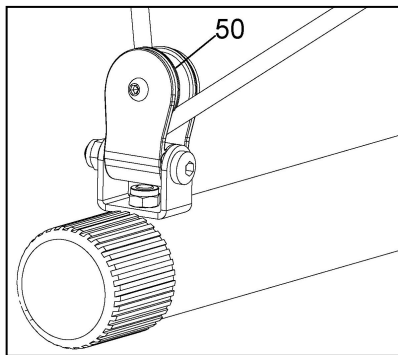

EINBAU UND AUSTAUSCH VON BATTERIEN

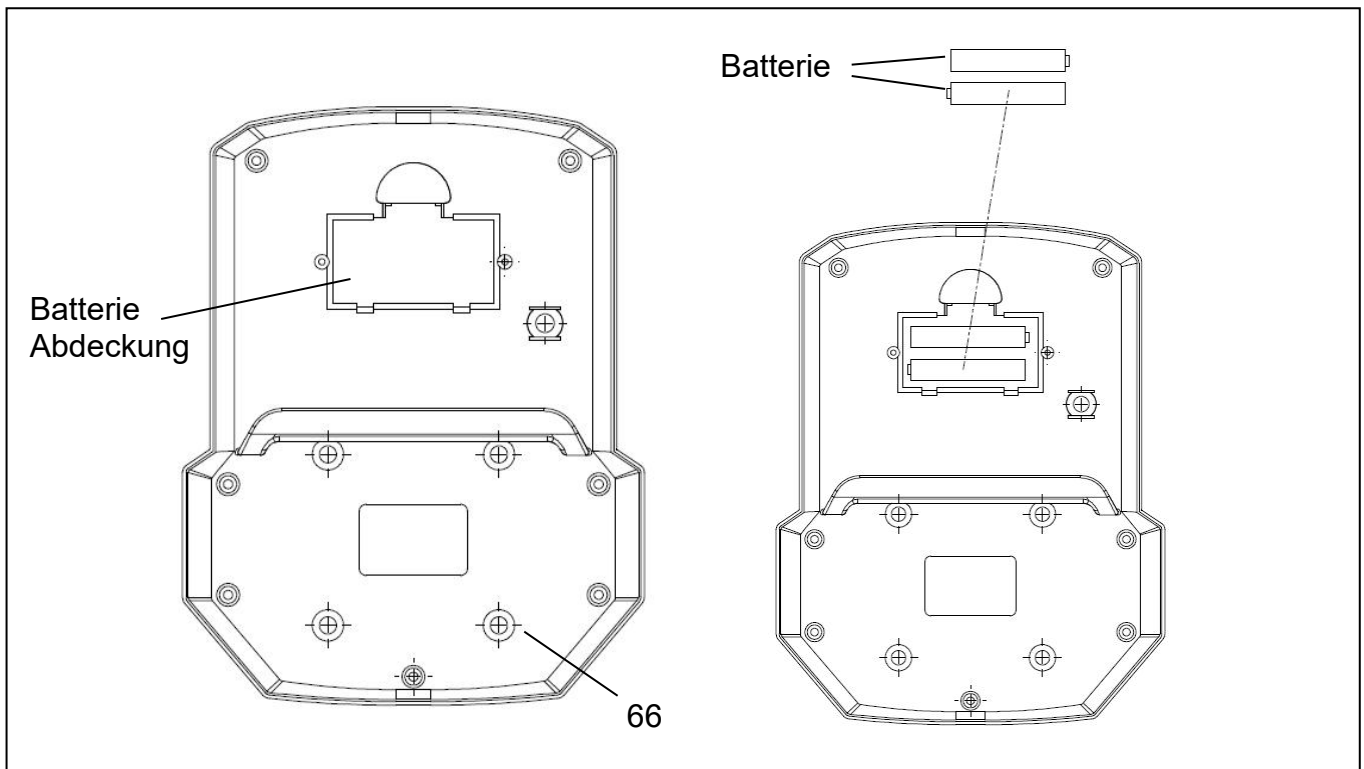

BATTERIEANLAGE

1. Nehmen Sie 2 AAA-Batterien aus der Messgerätebox.
2. Drücken Sie auf die Schnalle der Batterieabdeckung am **Messgerät (Nr. 66)** und nehmen Sie die Batterieabdeckung ab.
3. Legen Sie 2 AAA-Batterien in das Batteriefach auf der Rückseite des **Messgerät (Nr. 66)** ein. Achten Sie vor dem Einlegen der Batterien auf die + und - Pole.
4. Drücken Sie die Schnalle des Batteriefachdeckels nach unten und setzen Sie den Batteriefachdeckel wieder auf die Rückseite des **Messgerät (Nr. 66)**.

Der Einbau ist abgeschlossen!

BATTERIEWECHSEL

1. Drücken Sie die Schnalle des Batteriefachdeckels auf der Rückseite des **Messgerät (Nr. 66)** nach unten und nehmen Sie dann den Batteriefachdeckel ab.
2. Entfernen Sie die 2 alten AAA-Batterien aus dem Batteriefach und setzen Sie 2 neue AAA-Batterien in das Batteriefach auf der Rückseite des **Messgerät (Nr. 66)** ein. Achten Sie beim Einlegen der Batterien auf die + und - Pole.
3. Drücken Sie die Schnalle der Batterieabdeckung nach unten und setzen Sie die Batterieabdeckung wieder auf die Rückseite des **Messgerät (Nr. 66)**.

Der Austausch ist abgeschlossen!

BATTERIEENTSORGUNG

Entsorgen Sie die Batterien gemäß den Gesetzen und Vorschriften Ihrer Region. Einige Batterien können recycelt werden. Mischen Sie beim Entsorgen oder Recyceln keine Batterietypen.

TRAININGSMESSGERÄT

FUNKTIONSTASTEN:

- MODE:** Drücken Sie die Taste zur Auswahl von TMR (ZEIT), DST (DISTANZ) und CAL (KALORIEN) zur Voreinstellung. Drücken Sie die Taste, um den Wert der Auswahlfunktion auf dem LCD-Display anzuzeigen oder nach der Einstellung einzugeben. Drücken Sie die Taste und halten Sie sie 3 Sekunden lang gedrückt, um alle Werte außer dem Kilometerzähler auf Null zurückzusetzen **gibt erfolgt und keine Bluetooth**. (Wenn der Benutzer die Batterien austauscht, werden alle Werte automatisch auf NULL zurückgesetzt).
- SET:** Zum Einstellen der Zielwerte für TMR (ZEIT), DST (DISTANZ) und CAL (KALORIEN). Drücken Sie die Taste und halten Sie sie 2 Sekunden lang gedrückt, um die Schrittweite zu beschleunigen.
- RESET:** Drücken Sie die Taste, um den Funktionswert bei der Einstellung zurückzusetzen. Halten Sie die Taste 3 Sekunden lang gedrückt, um alle Werte außer dem Kilometerzähler auf Null zurückzusetzen **gibt erfolgt und keine Bluetooth**. (wenn der Benutzer die Batterien austauscht, werden alle Werte automatisch auf NULL zurückgesetzt).

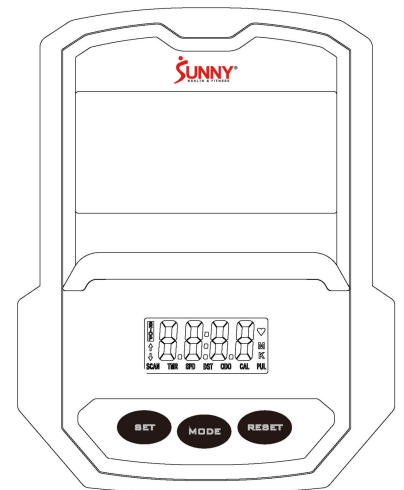

FUNKTIONEN UND ABLÄUFE:

1. BATTERIEEINBAU:

Bitte legen Sie 2 AAA 1,5V-Batterien in das Batteriefach auf der Rückseite des Messgeräts ein. (Wenn die Batterien entfernt werden, werden alle Funktionswerte auf Null zurückgesetzt).

2. AUTO EIN/AUS:

Sobald der Benutzer mit dem Training beginnt, zeigt das Messgerät automatisch den Trainingswert an. Nach etwa 4 Minuten Inaktivität **gibt erfolgt und keine Bluetooth** schaltet sich das Messgerät aus. Der Kilometerstand wird nicht auf 0 zurückgesetzt, wenn sich das Messgerät ausschaltet. Wenn der Benutzer wieder mit dem Training beginnt, wird der Trainingswert des Kilometerzählers kontinuierlich akkumuliert.

3. AUTO SCAN:

Nach dem Einschalten des Messgeräts drücken Sie die MODE-Taste und das LCD zeigt alle Funktionswerte von TMR (ZEIT) – SPD (GESCHWINDIGKEIT) – DST (DISTANZ) – CAL (KALORIEN) – ODO (ODOMETER) – PUL (PULS) an. Jeder Wert wird für 6 Sekunden gehalten.

4. SPD (GESCHWINDIGKEIT):

Zeigt die aktuelle Trainingsgeschwindigkeit von 0,0 bis 99,9 MPH (Miles per hour) an.

5. DST (DISTANZ):

Zeigt die Gesamtdistanz von 0,00 bis 9999 M (Miles) an.

Der Benutzer kann die Zieldistanz durch Drücken der Tasten SET und MODE voreinstellen. Jede Schrittweite beträgt 0,1 M (Miles) und wird während des Trainings automatisch vom Zielwert heruntergezählt.

6. TMR (ZEIT):

Akkumuliert die Gesamtzeit von 00:00 bis 99:59.

Der Benutzer kann die Zielzeit durch Drücken der Tasten SET & MODE voreinstellen. Jedes Inkrement ist 1 Minute und zählt während des Trainings automatisch vom Zielwert abwärts.

7. CAL (KALORIEN):

Sammelt die während des Trainings verbrannten Kalorien von 0,0 bis 9999 (Cal). Der Benutzer kann die Zielkalorien vor dem Training auch durch Drücken der Tasten SET & MODE einstellen. Jeder Einstellungsschritt entspricht 1 Cal und wird während des Trainings automatisch vom Zielwert heruntergezählt.

HINWEIS: Diese Daten sind ein grober Richtwert, der nicht für die medizinische Behandlung verwendet werden kann.

8. ODO (ODOMETER):

Zeigt die akkumulierte Gesamtdistanz von 0,0 bis 9999 M (Miles) an. Der Benutzer kann auch die MODE-Taste drücken, um den Kilometerzählerwert anzuzeigen.

9. PUL (IMPULS):

Das Messgerät zeigt die Herzfrequenz des Benutzers in Schlägen pro Minute (BPM) während des Trainings an.

HINWEIS: Diese Daten sind ein grober Richtwert, der nicht für die medizinische Behandlung verwendet werden kann.

10. RESET (ZURÜCKSETZEN):

Drücken Sie die Taste und halten Sie sie 3 Sekunden lang gedrückt, um alle Werte außer dem Kilometerzähler auf Null zurückzusetzen.

HINWEIS:

1. Wenn die Anzeige des Messgeräts abnormal ist, setzen Sie bitte die neuen Batterien ein und versuchen Sie es erneut. Wechseln Sie immer beide Batterien gleichzeitig. Mischen Sie nicht die Batterietypen und mischen Sie nicht alte und neue Batterien.
2. Batterie-Spezifikation: 1.5V UM-4 oder AAA (2PCS).
3. Entsorgen Sie die Batterien sicher, entsprechend den Richtlinien Ihres Staates und Ihrer Region.

TECHNISCHE DATEN

Konnektivität: Bluetooth LE

Frequenzbereich: 2400~2483.5 Mhz

Sendeleistung: 0 dBm

APP-VERBINDUNG:

Smart Equipment mit der SunnyFit App verbinden:

1. Scannen, um SunnyFit aus dem App-Store herunterzuladen:



2. Vergewissern Sie sich, dass die Bluetooth Funktion auf Ihrem mobilen Gerät eingeschaltet ist.
3. Wenn Sie die SunnyFit-App zum ersten Mal nutzen, folgen Sie den Anweisungen in der App, um sich für Ihr kostenloses SunnyFit-Konto zu registrieren und anzumelden.
4. Starten Sie eine beliebige Trainingsaktivität, die zu Ihrem Smart-Gerät passt, und folgen Sie dann den Anweisungen auf dem Bildschirm, um Ihr Smart-Gerät zu suchen und mit ihm zu verbinden.
5. Wenn Sie verbunden sind, werden Ihre Statistiken und Rekorde am Ende des Kurses/der Sitzung angezeigt und in Ihrem Kontoprofil gespeichert

Fehlersuche:

- Wenn Sie Probleme haben, Ihr Smart-Gerät zu verbinden, besuchen Sie www.sunnyfit.com/guide oder scannen Sie den QR-Code unten:



- Wenn Sie zusätzliche Unterstützung benötigen, wenden Sie sich bitte an support@sunnyfit.com.

TEILELISTE

Nr.	Beschreibung	Spez.	Anz.
1	Hauptrahmen		1
2	Vorderer Stabilisator		1
3	Hinterer Stabilisator		1
4	Lenkersäule		1
5	Sitzhalterung		1
6	Lenker		1
7	Armllehne		1
8	Schiene		1
9	Hintere Befestigungsplatte		1
10	U-Halterung		2
11	Verstellgriff		1
12	Befestigungsplatte 3		1
13	Achse		1
14	Bolzen	M8x50	4
15	Bolzen	M8x40	6
16	Feder	Φ3xΦ18xL58.5	1
17	Schraube	M8x20	8
18	Schraube	M6x30	2
19	Lichtbogenscheibe	D8xΦ20x2xR25	10
20	Schlossschraube	M8x65x20xH5	4
21	Sechskantmutter	M8	2
22	Hutmutter	M8	4
23	Nylonmutter	M8	7
24	Nylonmutter	M6	3
25	Unterlegscheibe	D8xD16x1.5	16
26	Federscheibe	D8	8
27	Unterlegscheibe	D6xD12x1.2	4
28	Schraube	M8x10	1
29	Schraube	M6x16	2
30	Schraube	ST3.5x8	4
31	Schraube	M5x10	4
32	Schraube	M6x10	2
33	Federscheibe	D12	3
34	Runde Kappe 1	Φ50x1.5	2
35	Runde Kappe 2	Φ25x1.5	4
36	Quadratische Kappe	38x38x1.5	2
37L	Linke Pedal	YH-30X	1
37R	Rechte Pedal	YH-30X	1
38	Buchse	80x40x1.5	2
39	Transporträder	Φ42x8xL21	2
40	Sitz		1
41	Rückenlehne		1
42	Kurbel	B0.5x20	1
43	Endkappe	Φ50	2
44	Schaumstoff-Griff 1	Φ24xT3x450	2
45	Schaumstoff-Griff 2	Φ24xT3x160	2
46	Schaumstoff-Griff		1
47	Stecker	Φ12.5	2
48	Quadratischer Stecker	60x30x1.5	2

Nr.	Beschreibung	Spez.	Anz.
49	Impuls-Sensor		2
50	Rolle	Φ38.5x16	2
51	Rollenhalterung		2
52	Seil	1200mm	2
53	Einstellpad	Φ38x18	2
54	Kunststoff-Abstandhalter	Φ32.7xΦ25.3x60	1
55	Oberer Block	38x34x36.2	1
56	Exzenterrad	Φ25x38	1
57	Schraube	M5x15	1
58	Lichtbogenscheibe	D5xΦ20xR25	1
59a	Spannungsregler		1
59b	Spannkabel		1
60	Spannhaken	1150mm	1
61	Sensor-Draht	650mm	1
62	Sensor-Verlängerungsdraht	650mm	1
63	Impulsdraht	700mm	1
64	Impulsverlängerungsdraht 1	2000mm	1
65	Impulsverlängerungsdraht 2	650mm	1
66	Messgerät	TZ-4112	1
66a	Messdraht A	100mm	1
66b	Messdraht B	100mm	1
67	Schraube	M6x8	2
68	Stecker	Φ13	2
69	Schwungradachse	Φ20x103	1
70	Schraube	M4x15	2
71	Lager	6001RS	4
72	Wellenunterlegscheibe	Φ12xΦ15.5x0.3	2
73	Schlossplatte		2
74	Lagerhalterung		2
75	Federscheibe	D6	5
76	Unterlegscheibe	Φ4.2xΦ9x1	2
77	Bolzen	M5x60	1
78	Sechskantmutter	M5	2
79	Losrad		1
80	Gestänge des Losrads		1
81	Sensor		1
82	Riemen	6PJ330	1
83L	Linke Riemenabdeckung		1
83R	Rechte Riemenabdeckung		1
84	Kurbelabdeckung	Φ60xΦ30x8.5	2
85	Mutter	4.5x32x32	2
86	Unterlegscheibe	Φ22.6xΦ28x2.5	1
87	Sicherungsmutter-L	Φ45xH3.5	1
88	Offenes Lager	Φ45.8x8.8	2
89	Lagergehäuse	2.5x76x76	2
90	Sicherungsmutter-R	Φ45xH3.5	1
91	Große Unterlegscheibe	Φ25.2xΦ38x1	1
92	Schwungrad	Φ200x40	1
93	Riemenscheibe	Φ200	1

Nr.	Beschreibung	Spez.	Anz.
94	Schraube	M6x15	5
95	Schraube	ST4.2x19	5
96	Schraube	ST4.2x18	10
97	Feder	Φ1.6xΦ15xL47.2	1
98	Siegelring	Φ50	1
99	Federscheibe	D17	1
100	Magnettafel-Achse	Φ12x61	1
101	Magnettafel		1
102	Magnet	40x25x10	5
103	Unterlegscheibe	D6xΦ16x1.5	3
104	Schraube	Φ14xΦ10xM8x20.5	1

Nr.	Beschreibung	Spez.	Anz.
105	Unterlegscheibe	D10xΦ14x1	1
106	Wellenunterlegscheibe	Φ17xΦ25x0.3	1
107	Schraube	M6x10	4
108	Inbusschlüssel	S5	1
109	Schraubenschlüssel	S10,S13,S14,S15,S17	1
110	Inbusschlüssel	S6	1
111	Unterlegscheibe	D17xΦ22x0.5	1
112	Justierbolzen	M6x36	1
113	Stützplatte		1
114	Schraube	M8x16	4

IMPORTANTI INFORMAZIONI SULLA SICUREZZA

Vi ringraziamo per aver scelto il nostro prodotto. Per garantire la vostra sicurezza e la vostra salute, vi invitiamo a utilizzare questa apparecchiatura in modo corretto. Prima di assemblare e utilizzare l'apparecchiatura, è importante leggere il presente manuale per intero. Un utilizzo sicuro ed efficace è possibile solo se l'apparecchiatura viene assemblata, sottoposta a manutenzione e utilizzata correttamente. È responsabilità dell'utente assicurarsi che tutti gli utilizzatori dell'apparecchiatura siano informati di tutte le avvertenze e precauzioni.

1. Prima di iniziare qualsiasi programma di esercizio, è necessario consultare il proprio medico per determinare se esistono condizioni mediche o fisiche che potrebbero mettere a rischio la salute e la sicurezza o impedire l'uso corretto dell'apparecchiatura. Il parere del medico è essenziale se si assumono farmaci che influiscono sulla frequenza cardiaca, sulla pressione sanguigna o sul livello di colesterolo.
2. Tenete conto dei segnali del vostro corpo. Un esercizio scorretto o eccessivo può danneggiare la salute. Interrompete l'esercizio se avvertite uno dei seguenti sintomi: dolore, senso di oppressione al petto, battito cardiaco irregolare, mancanza di respiro, stordimento, vertigini o senso di nausea. Se si verifica una di queste condizioni, è necessario consultare il medico prima di continuare il programma di esercizio.
3. Tenere i bambini e gli animali domestici lontani dall'attrezzatura. L'attrezzatura è progettata solo per l'uso da parte di adulti.
4. Utilizzare l'apparecchiatura su una superficie solida e piana, con una copertura protettiva per il pavimento o la moquette. Per garantire la sicurezza, l'apparecchiatura deve avere almeno 1,2 m (4 piedi) di spazio libero intorno a sé.
5. Prima di utilizzare l'apparecchiatura, accertarsi che tutti i dadi e i bulloni siano ben serrati. La sicurezza dell'apparecchiatura può essere mantenuta solo se viene esaminata regolarmente per verificare l'assenza di danni e/o usura.
6. Utilizzare sempre l'apparecchiatura come indicato. Se durante l'assemblaggio o il controllo dell'apparecchiatura si riscontrano componenti difettosi o se si sentono rumori insoliti provenienti dall'apparecchiatura durante l'esercizio, interrompere immediatamente l'uso dell'apparecchiatura e non utilizzarla finché il problema non è stato risolto.
7. Indossare un abbigliamento adeguato durante l'uso dell'apparecchiatura. Evitare di indossare indumenti larghi che potrebbero impigliarsi nell'apparecchiatura.
8. Non inserire dita o oggetti nelle parti mobili dell'apparecchiatura.
9. La capacità massima di peso di questa unità è di 120 kgs (265 libbre).
10. L'apparecchiatura non è adatta all'uso terapeutico.
11. Fare attenzione quando si solleva e si sposta l'apparecchiatura. Utilizzare sempre una tecnica di sollevamento adeguata e, se necessario, chiedere assistenza.
12. Il prodotto è destinato all'uso in condizioni fresche e asciutte. Evitare di immagazzinare il prodotto in aree estremamente fredde, calde o umide, poiché ciò potrebbe causare corrosione e altri problemi correlati.
13. Questa apparecchiatura è progettata solo per uso domestico e interno! Non è destinato all'uso commerciale!

LISTA DI CONTROLLO PRE-ASSEMBLAGGIO

Prima di iniziare l'assemblaggio, accertarsi che tutti i componenti siano inclusi.

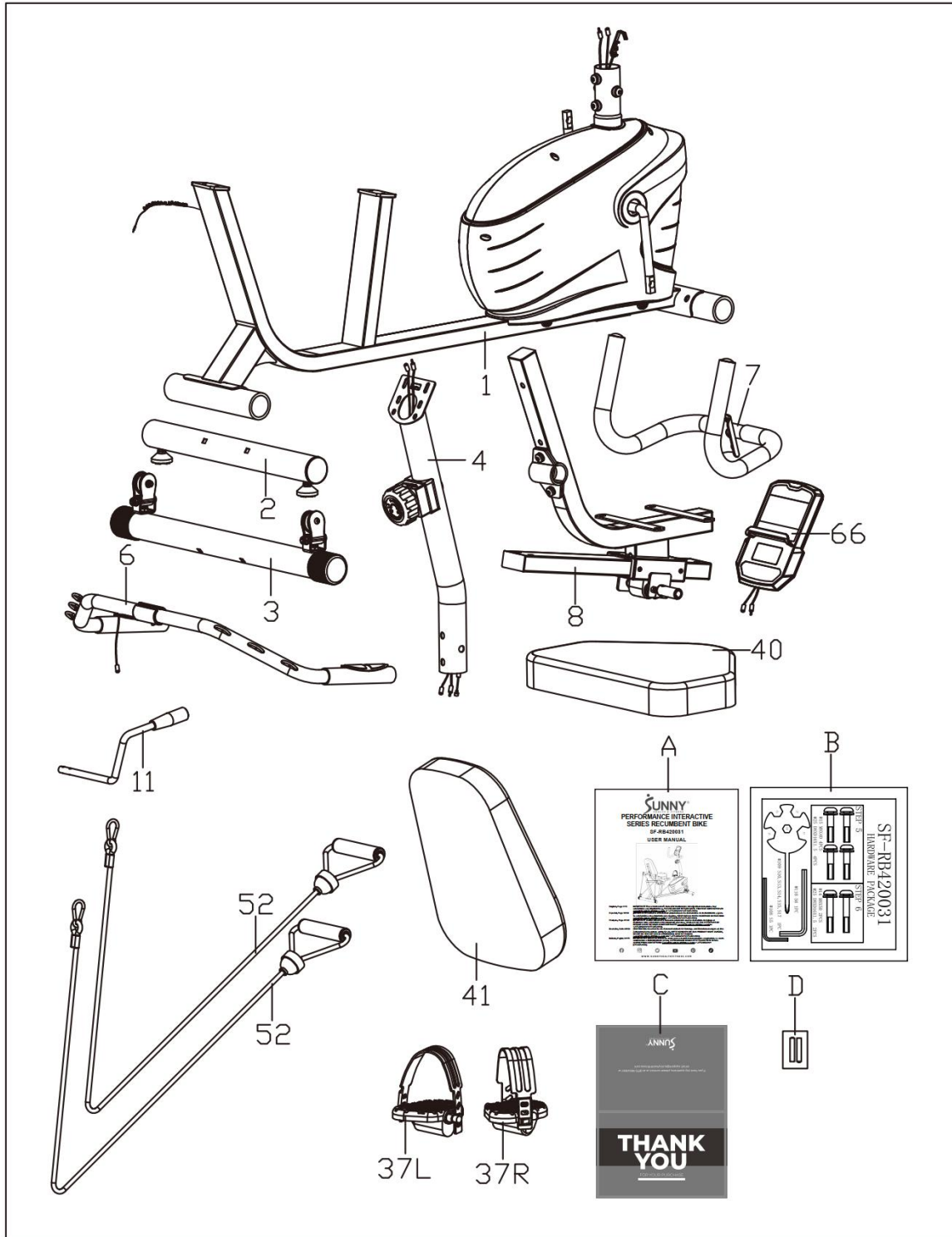

n.	Descrizione	Spec.	Qtà.
1	Telaio Principale		1
2	Stabilizzatore Anteriore		1
3	Stabilizzatore Posteriore		1
4	Posto Manubrio		1
6	Manubrio		1
7	Bracciolo		1
8	Binario		1
11	Maniglia di Regolazione		1
37L	Pedale Sinistro	YH-30X	1

n.	Descrizione	Spec.	Qtà.
37R	Pedale Destro	YH-30X	1
40	Sedile		1
41	Schienale		1
52	Corda	1200mm	2
66	Contatore	TZ-4112	1
A	Manuale		1
B	Pacchetto Hardware		1
C	Biglietto di Ringraziamento		1
D	Batteria	AAA	2

PACCHETTO HARDWARE

SF-RB420031

HARDWARE PACKAGE

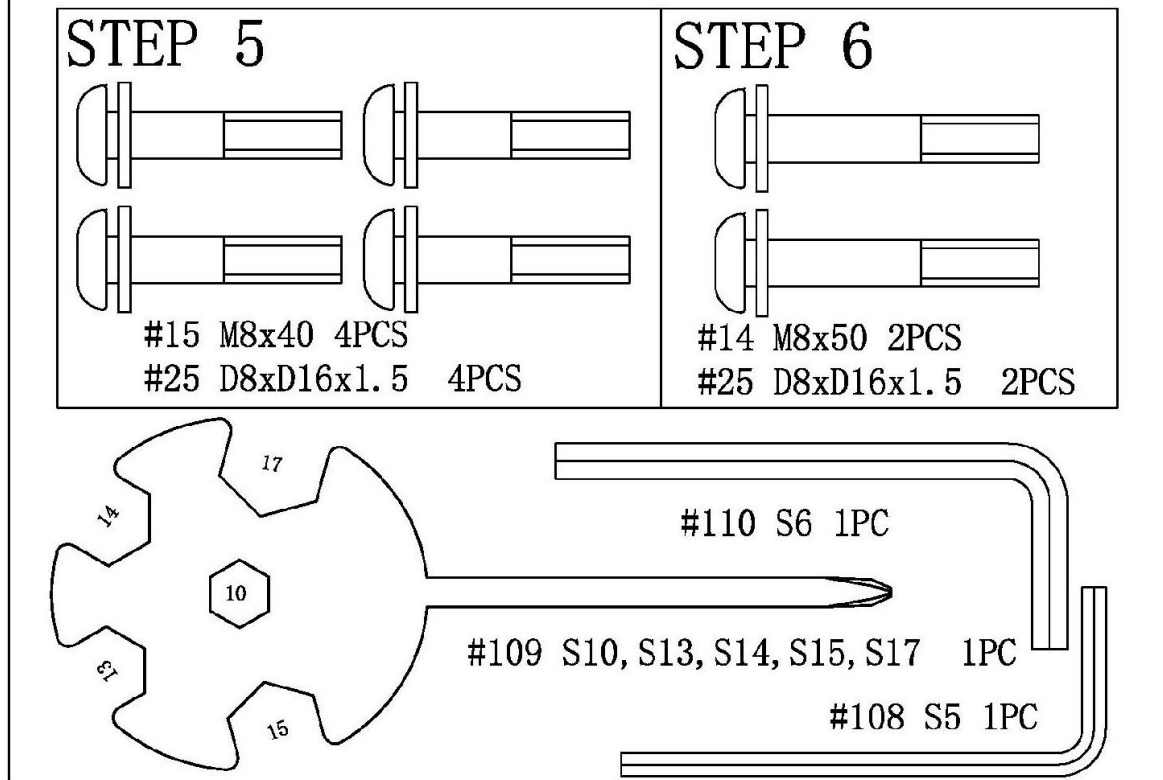

Ordinazione di parti di ricambio (solo per clienti statunitensi e canadesi)

Si prega di fornire le seguenti informazioni per consentirci di identificare con precisione i pezzi di ricambio necessari:

- ✓ Il numero del modello (riportato sulla copertina del manuale)
- ✓ Il nome del prodotto (riportato sulla copertina del manuale)
- ✓ Il numero di parte che si trova nello "SCHEMA ESPLICITO" (pagine 76) e nell "ELENCO PARTI" (pagine 74~75).

Contattare support@sunnyhealthfitness.com o 1-877-90SUNNY (877-907-8669).

ISTRUZIONI DI MONTAGGIO

Teniamo molto alla vostra esperienza con i prodotti Sunny Health and Fitness. Per assistenza sui ricambi o per la risoluzione dei problemi, contattateci all'indirizzo support@sunnyhealthfitness.com o al numero 1-877-90SUNNY (877-907-8669).

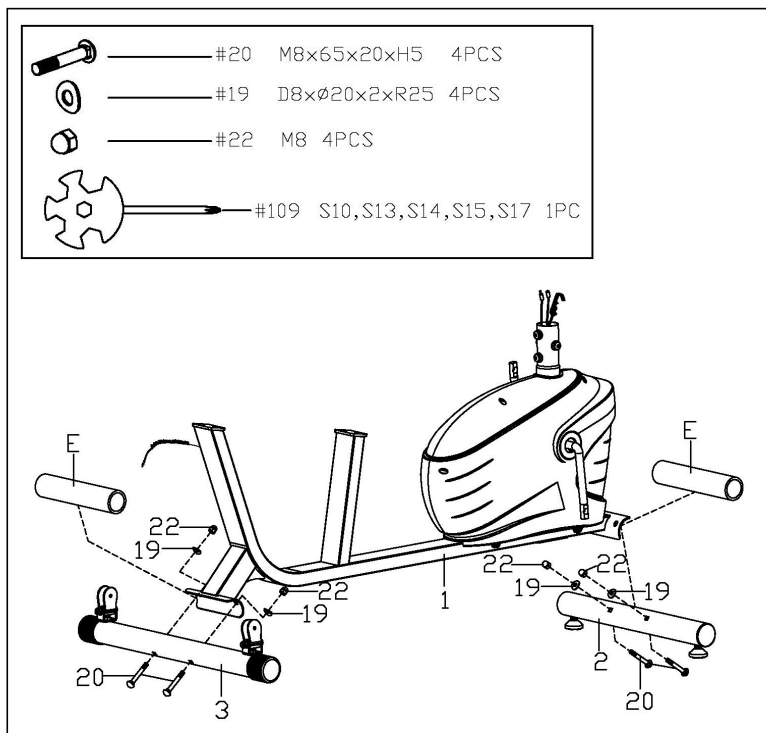

FASE 1

Rimuovere i 2 Tubi di Carta (n. E) dal Telaio Principale (n. 1).

Rimuovere i 4 Bulloni a Carrello (n. 20), le 4 Rondelle ad Arco (n. 19) e i 4 Dadi a Cappuccio (n. 22) dallo Stabilizzatore Anteriore (n. 2) e dallo Stabilizzatore Posteriore (n. 3) utilizzando la Chiave Inglese (n. 109).

Fissare lo Stabilizzatore Anteriore (n. 2) e lo Stabilizzatore Posteriore (n. 3) al Telaio Principale (n. 1) con 4 Bulloni a Carrello (n. 20), 4 Rondelle ad Arco (n. 19) e 4 Dadi a Cappuccio (n. 22) appena rimossi utilizzando la Chiave Inglese (n. 109).

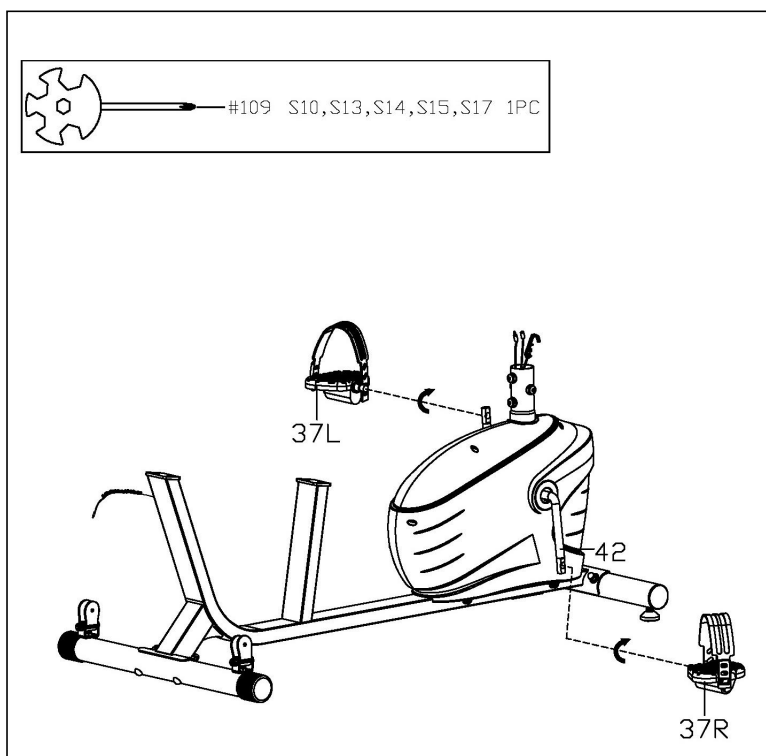

FASE 2

Allineare il Pedale Sinistro (n. 37L) con il lato sinistro della Manovella (n. 42) a 90° e inserire delicatamente il pedale nel braccio della manovella. Ruotare il Pedale Sinistro (n. 37L) *in senso antiorario* il più possibile con le mani, quindi utilizzare la Chiave Inglese (n. 109) per serrare saldamente.

Allineare il Pedale Destro (n. 37R) con il lato destro della Manovella (n. 42) a 90° e inserire delicatamente il pedale nel braccio della manovella. Ruotare il Pedale Destro (n. 37R) *in senso orario* il più possibile con le mani, quindi utilizzare la Chiave Inglese (n. 109) per serrare saldamente.

NOTA: il Pedale Sinistro (n. 37L) è contrassegnato con "L" sul pedale, mentre il Pedale Destro (n. 37R) è contrassegnato con "R" sul pedale. Se si attaccano i Pedali Sinistro & Destro (n. 37L & n. 37R) al lato sbagliato della Manovella (n. 42) o se si girano nella direzione sbagliata, si danneggia la Manovella (n. 42).

Teniamo molto alla vostra esperienza con i prodotti Sunny Health and Fitness. Per assistenza sui ricambi o per la risoluzione dei problemi, contattateci all'indirizzo support@sunnyhealthfitness.com o al numero 1-877-90SUNNY (877-907-8669).

FASE 3

Collegare il **Filo di Prolunga per Impulsi 2 (n. 65)** al **Filo di Prolunga per Impulsi 1 (n. 64)** e collegare il **Cavo del Sensore (n. 61)** al **Cavo di Prolunga del Sensore (n. 62)**.

Collegare quindi il **Gancio di Tensione (n. 60)** con il **Cavo di Tensione (n. 59b)** come indicato nel Diagramma A.

NOTA: Prima di collegare il cavo, accertarsi che il **Controllore di Tensione (n. 59a)** sia al livello più basso. In questo modo si assicura che i cavi siano nel punto più lungo. Si consiglia l'assistenza di una seconda persona per tenere il **Posto Manubrio (n. 4)**. Questo faciliterà il collegamento quando si attacca il **Gancio di Tensione (n. 60)** al **Cavo di Tensione (n. 59b)**.

Rimuovere le 4 **Rondelle ad Arco (n. 19)**, le 4 **Rondelle Elastiche (n. 26)** e le 4 **Viti (n. 114)** dal **Telaio Principale (n. 1)** utilizzando la **Chiave a Brugola (n. 110)**. Inserire il **Posto Manubrio (n. 4)** nel montante del **Telaio Principale (n. 1)** con 4 **Rondelle ad Arco (n. 19)**, 4 **Rondelle Elastiche (n. 26)** e 4 **Viti (n. 114)** appena rimosse utilizzando la **Chiave a Brugola (n. 110)**.

NOTA: Assicurarsi che tutti i bulloni e le rondelle siano in posizione e parzialmente filettati prima di serrare completamente i bulloni.

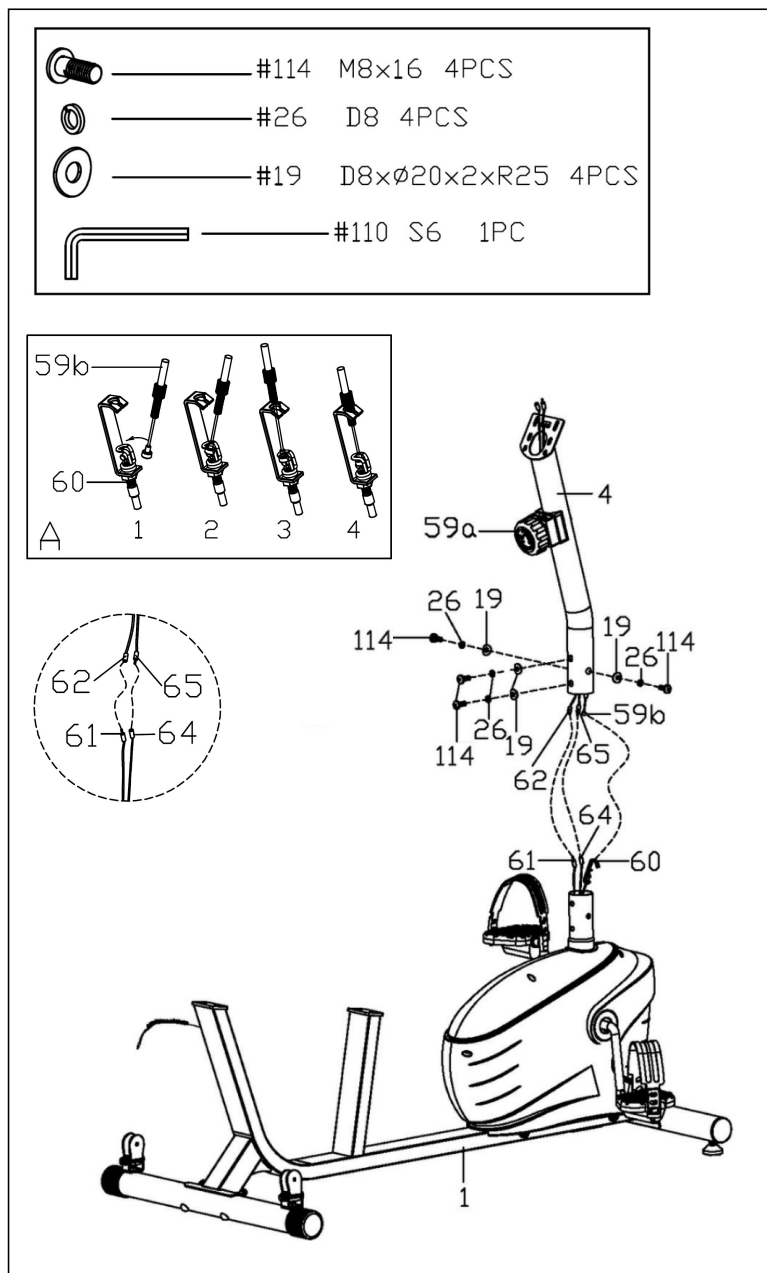

Teniamo molto alla vostra esperienza con i prodotti Sunny Health and Fitness. Per assistenza sui ricambi o per la risoluzione dei problemi, contattateci all'indirizzo support@sunnyhealthfitness.com o al numero 1-877-90SUNNY (877-907-8669).

FASE 4

Rimuovere le 4 **Viti (n. 31)** preassemblate dal **Contatore (n. 66)** con la **Chiave Inglese (n. 109)**.

Collegare il **Filo di Prolunga per Impulsi 2 (n. 65)** al **Filo del Contatore A (n. 66a)** e collegare il **Cavo di Prolunga del Sensore (n. 62)** al **Filo del Contatore B (n. 66b)**.

Fissare il **Contatore (n. 66)** alla staffa del **Posto Manubrio (n. 4)** con le 4 **Viti (n. 31)** appena rimosse utilizzando la **Chiave Inglese (n. 109)**.

NOTA: per evitare di danneggiare i fili, inserirli all'interno del **Posto Manubrio (n. 4)** prima di fissare il **Contatore (n. 66)** alla staffa.

Rimuovere le 2 **Rondelle ad Arco (n. 19)**, le 2 **Rondelle Elastiche (n. 26)** e le 2 **Viti (n. 17)** dal **Posto Manubrio (n. 4)** con la **Chiave a Brugola (n. 110)**.

Fissare il **Bracciolo (n. 7)** alla staffa del **Posto Manubrio (n. 4)** con 2 **Rondelle ad Arco (n. 19)**, 2 **Rondelle Elastiche (n. 26)** e 2 **Viti (n. 17)** appena rimosse con la **Chiave a Brugola (n. 110)**.

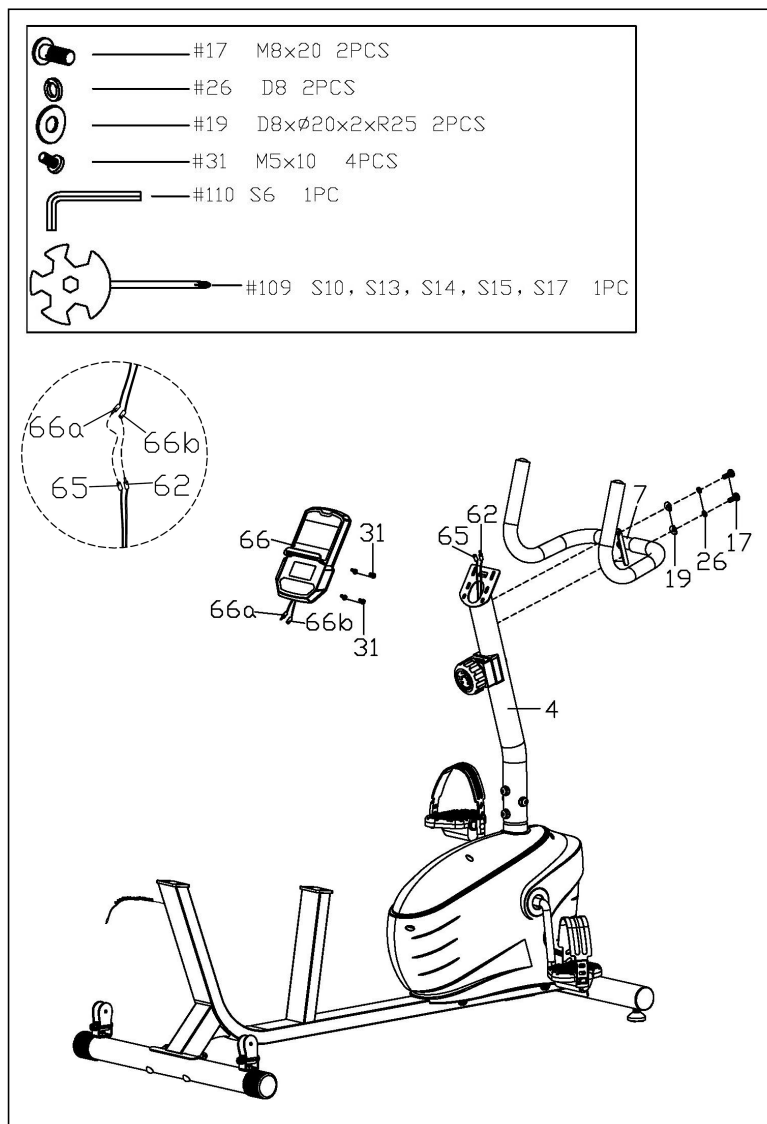

Teniamo molto alla vostra esperienza con i prodotti Sunny Health and Fitness. Per assistenza sui ricambi o per la risoluzione dei problemi, contattateci all'indirizzo support@sunnyhealthfitness.com o al numero 1-877-90SUNNY (877-907-8669).

FASE 5

Bloccare la **Binario (n. 8)** al **Telaio Principale (n. 1)** con 4 **Bulloni (n. 15)** e 4 **Rondelle Piatte (n. 25)** utilizzando la **Chiave a Brugola (n. 110)**.

Rimuovere le 2 **Viti (n. 32)** dalla **Maniglia di Regolazione (n. 11)** utilizzando la **Chiave a Brugola (n. 108)**.

Bloccare la **Maniglia di Regolazione (n. 11)** sull'**Asse (n. 13)** con le 2 **Viti (n. 32)** appena rimosse utilizzando la **Chiave a Brugola (n. 108)**.

NOTA: La **Binario (n. 8)** è preassemblata alla **Staffa del Sedile (n. 5)**; fare attenzione a non separarle. Se la **Binario (n. 8)** si stacca dalla **Staffa del Sedile (n. 5)** prima di iniziare l'assemblaggio in questa fase, seguire i passaggi indicati nella Fig. A:

Rimuovere le 2 **Viti (n. 32)** dalla **Maniglia di Regolazione (n. 11)** utilizzando la **Chiave a Brugola (n. 108)**. Bloccare la **Maniglia di Regolazione (n. 11)** sull'**Asse (n. 13)** con le 2 **Viti (n. 32)** appena rimosse utilizzando la **Chiave a Brugola (n. 108)**.

Premendo la **Maniglia di Regolazione (n. 11)**, regolare il **Blocco Superiore (n. 55)** in modo che la superficie bombata sia rivolta verso il basso, mentre la superficie rettangolare sia rivolta verso l'alto e parallela alla **Staffa del Sedile (n. 5)**. (Fig. B)

Inserire la **Binario (n. 8)** nella **Staffa del Sedile (n. 5)** e tirare la **Maniglia di Regolazione (n. 11)** per fissarle insieme.

Bloccare la **Binario (n. 8)** al **Telaio Principale (n. 1)** con 4 **Bulloni (n. 15)** e 4 **Rondelle Piatte (n. 25)** utilizzando la **Chiave a Brugola (n. 110)**.

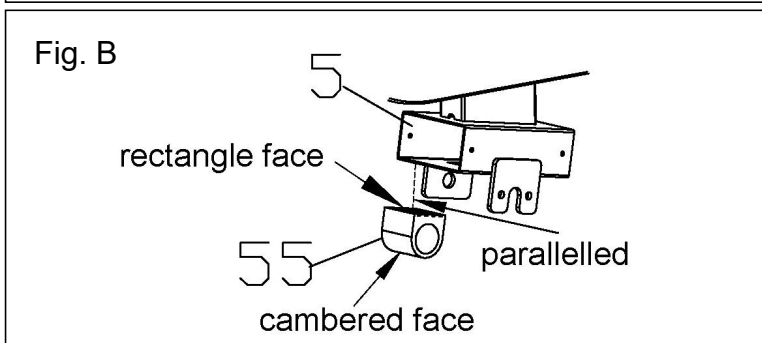
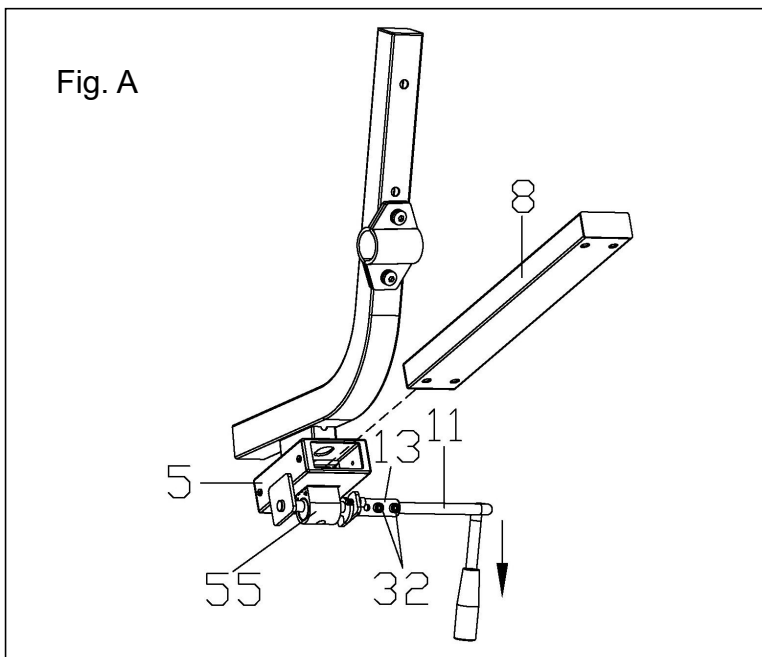
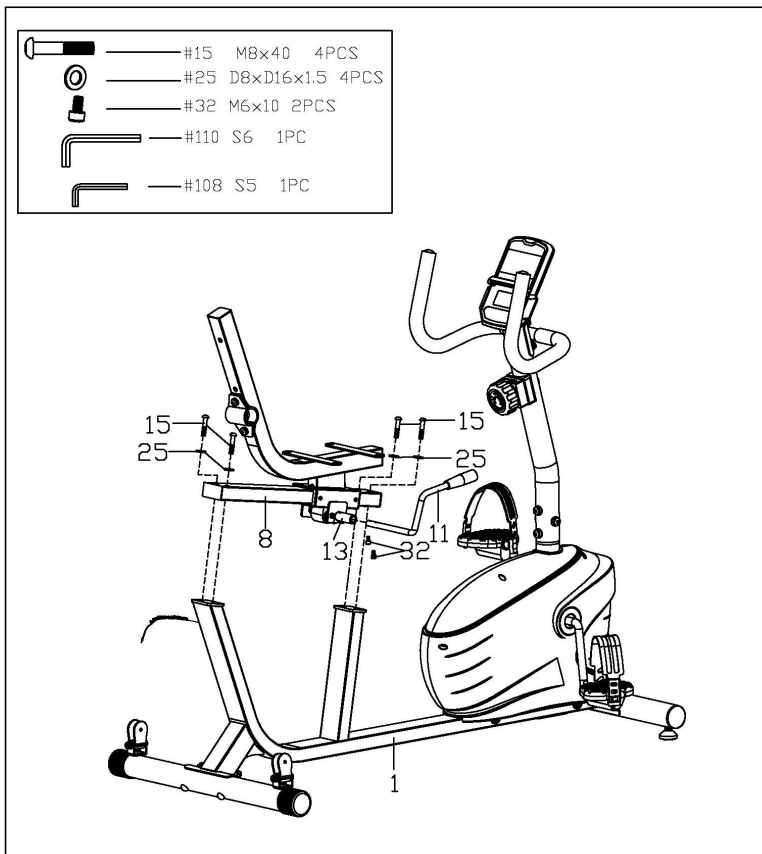

Teniamo molto alla vostra esperienza con i prodotti Sunny Health and Fitness. Per assistenza sui ricambi o per la risoluzione dei problemi, contattateci all'indirizzo support@sunnyhealthfitness.com o al numero 1-877-90SUNNY (877-907-8669).

FASE 6

Rimuovere 2 Viti (n. 17), 2 Rondelle Elastiche (n. 26), 2 Rondelle Piatte (n. 25) e la Piastra di Fissaggio Posteriore (n. 9) dalla Staffa del Sedile (n. 5) utilizzando la Chiave a Brugola (n. 110). Bloccare il Manubrio (n. 6) alla Staffa del Sedile (n. 5) con le 2 Viti (n. 17), le 2 Rondelle Elastiche (n. 26), le 2 Rondelle Piatte (n. 25) e la Piastra di Fissaggio Posteriore (n. 9) appena rimosse utilizzando la Chiave a Brugola (n. 110).

Collegare il Filo di Prolunga per Impulsi 1 (n. 64) al Filo per Impulsi (n. 63).

Rimuovere le 4 Rondelle Piatte (n. 25) e le 4 Viti (n. 17) dalla Sedile (n. 40) utilizzando la Chiave a Brugola (n. 110). Bloccare il Sedile (n. 40) alla Staffa del Sedile (n. 5) con 4 Rondelle Piatte (n. 25) e 4 Viti (n. 17) appena rimosse utilizzando la Chiave a Brugola (n. 110).

Bloccare lo Schienale (n. 41) alla Staffa del Sedile (n. 5) con 2 Rondelle Piatte (n. 25) e 2 Bulloni (n. 14) utilizzando la Chiave a Brugola (n. 108).

FASE 7

Rimuovere 2 Viti (n. 18), 2 Rondelle Piatte (n. 27), 2 Dadi in Nylon (n. 24) e 2 Rulli (n. 50) dalla 2 Staffe del Rulli (n. 51) con la Chiave Inglese (n. 109) e la Chiave a Brugola (n. 108). Inserire le 2 Corde (n. 52) attraverso la 2 Staffe del Rulli (n. 51), inserire i 2 Rulli (n. 50) sulle 2 Corde (n. 52), quindi fissare con 2 Viti (n. 18), 2 Rondelle Piatte (n. 27) e 2 Dadi in Nylon (n. 24) appena rimossi con la Chiave Inglese (n. 109) e la Chiave a Brugola (n. 108).

NOTA: non stringere eccessivamente le Viti (n. 18) di bloccaggio e i Dadi in Nylon (n. 24), ma assicurarsi che i Rulli (n. 50) girino senza problemi.

IL MONTAGGIO È COMPLETO!

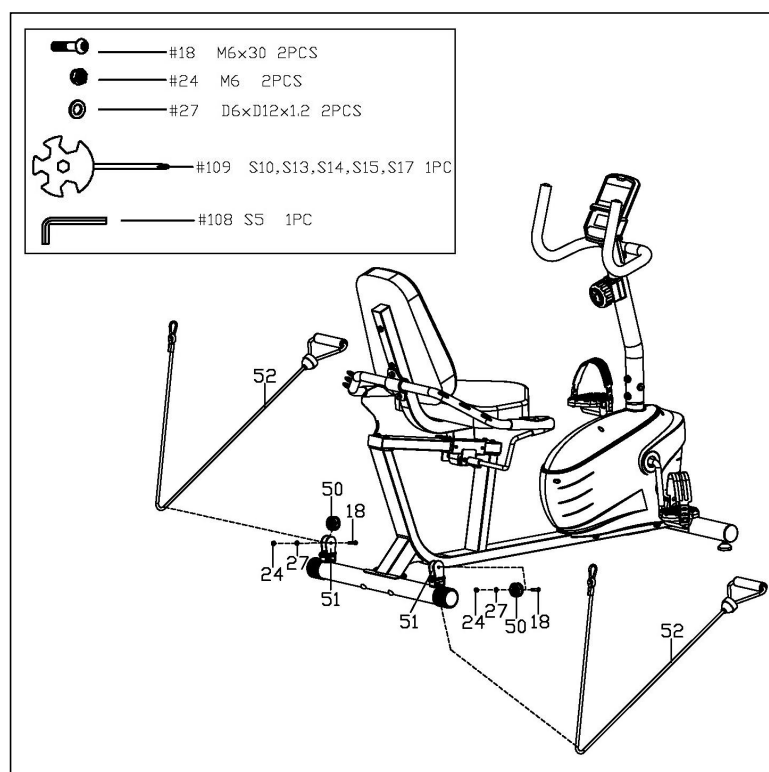
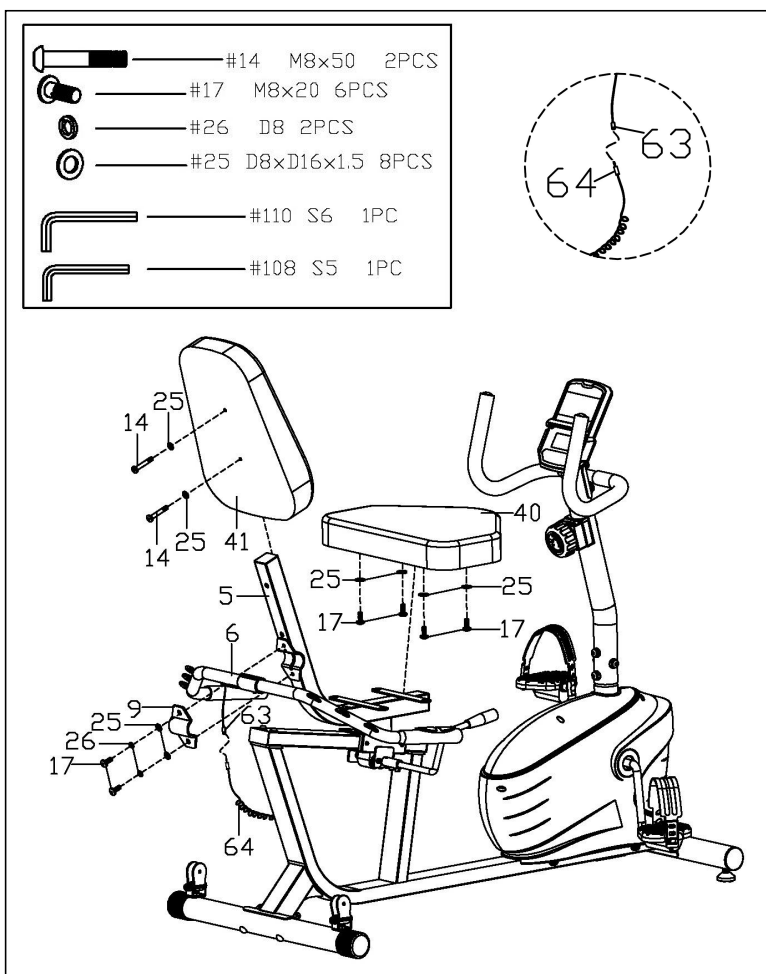

GUIDA ALLA REGOLAZIONE

REGOLAZIONE DELLA POSIZIONE DELLA SEDILE

Per spostare la **Sedile (n. 40)** in avanti o indietro, mentre si è seduti sulla bicicletta, appoggiare i piedi sul pavimento. Spostare la **Maniglia di Regolazione (n. 11)** verso il basso per allentarla. Spostare la **Sedile (n. 40)**. Spostare la **Maniglia di Regolazione (n. 11)** verso l'alto per fissarla.

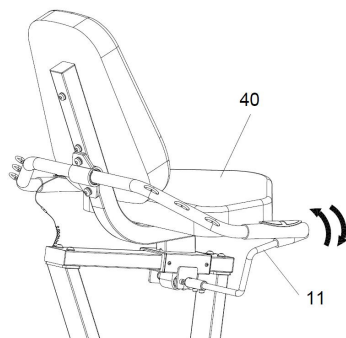

REGOLAZIONE DEL LIVELLO

Se in qualsiasi momento la bicicletta non sembra livellata, è possibile regolare i **Cuscinetti di Regolazione (n. 53)** sullo **Stabilizzatore Anteriore (n. 2)**.

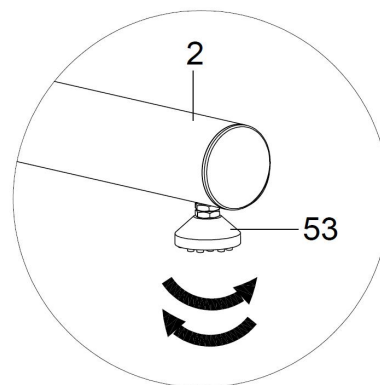

SPOSTAMENTO DELLA BICICLETTA

Sollevarre la bicicletta tenendola per lo **Stabilizzatore Posteriore (n. 3)** finché le **Ruote di Trasporto (n. 39)** non toccano il pavimento. Ora è possibile spostare la bicicletta nella posizione desiderata con facilità.

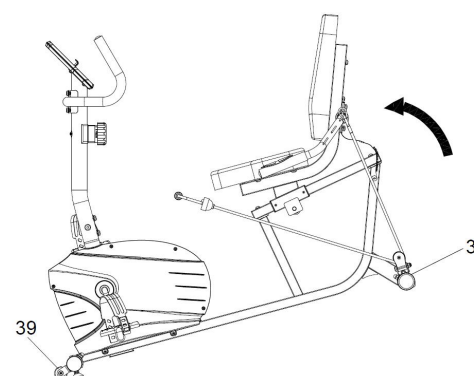

REGOLAZIONE DELLA TENSIONE

Regolare la tensione ruotando il **Controllore di Tensione (n. 59a)** *in senso orario* per aumentare il livello di resistenza. Ruotare il **Controllore di Tensione (n. 59a)** *in senso antiorario* per diminuire il livello di resistenza.

I livelli di tensione sono impostati dal livello 1, il più basso, al livello 8, il più alto.

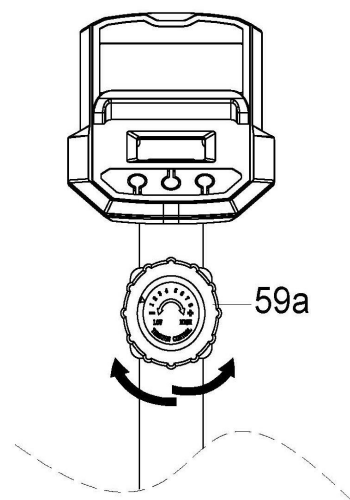

USO DELLA CORDA

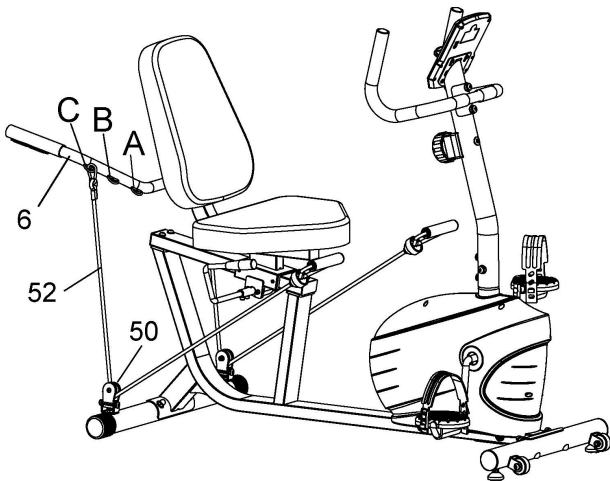

Prima di utilizzare le **Corde (n. 52)**, capovolgere il **Manubrio (n. 6)**. Fissare le **Corde (n. 52)** sulla posizione **A**, **B** o **C** del **Manubrio (n. 6)**. Ora è possibile utilizzare le **Corde (n. 52)** in posizione seduta o in piedi.

Cambiando la posizione delle **Corde (n. 52)** si possono ottenere diversi livelli di resistenza. La posizione **A** ha la resistenza più bassa, la posizione **B** ha la resistenza media, la posizione **C** ha la resistenza più alta.

I **Rulli (n. 50)** seguono la direzione delle **Corde (n. 52)** e possono ruotare di 360 gradi.

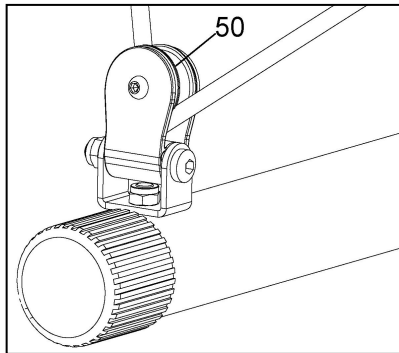

INSTALLAZIONE E SOSTITUZIONE DELLA BATTERIA

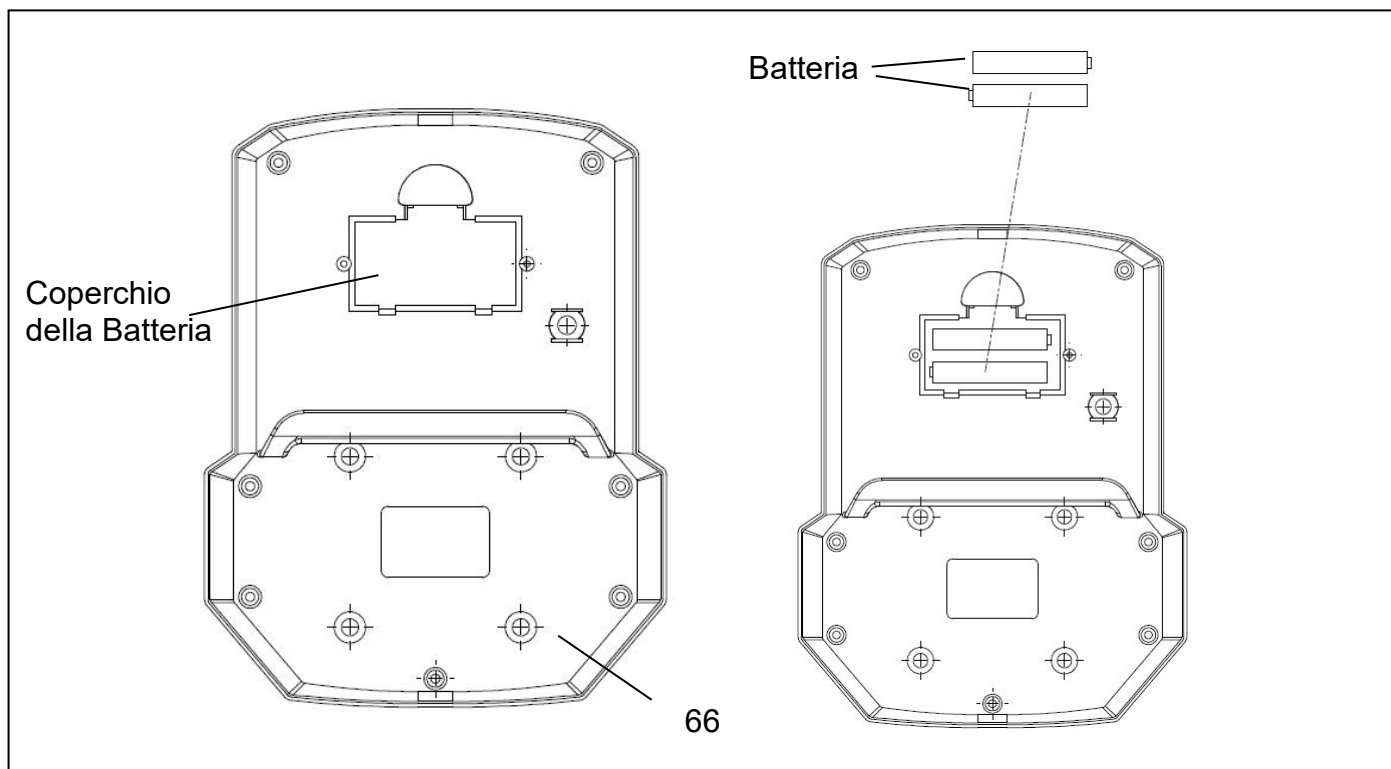

INSTALLAZIONE DELLA BATTERIA

1. Estrarre 2 batterie AAA dalla scatola del misuratore.
2. Premere la fibbia del coperchio della batteria sullo **Contatore (n. 66)**, quindi rimuovere il coperchio della batteria.
3. Installare 2 batterie AAA nell'alloggiamento della batteria sul retro del **Contatore (n. 66)**. Prima dell'installazione, prestare attenzione ai poli + e - delle batterie.
4. Premere la fibbia del coperchio della batteria, quindi rimettere il coperchio della batteria sul retro del **Contatore (n. 66)**.

L'installazione è completa!

SOSTITUZIONE DELLA BATTERIA

1. Premere la fibbia del coperchio della batteria sul retro del **Contatore (n. 66)**, quindi rimuovere il coperchio della batteria.
2. Rimuovere le 2 vecchie batterie AAA nella custodia della batteria e installare 2 nuove batterie AAA nella custodia della batteria sul retro del **Contatore (n. 66)**. Prima dell'installazione, prestare attenzione ai poli + e - delle batterie.
3. Premere la fibbia del coperchio della batteria, quindi rimettere il coperchio della batteria sul retro del **Contatore (n. 66)**.

La sostituzione è completa!

SMALTIMENTO DELLE BATTERIE

Smaltire le batterie secondo le leggi e le normative locali. Alcune batterie possono essere riciclate. Quando si smaltiscono o si riciclano, non mischiare i tipi di batterie.

CONTATORE DI SFORZO

PULSANTI FUNZIONE:

- MODE:** Premere il pulsante per selezionare TMR (TEMPO), DST (DISTANZA) e CAL (CALORIE) da preimpostare. Premere il pulsante per visualizzare il valore della funzione di selezione sul display LCD o inserire dopo l'impostazione. Premere il pulsante e tenerlo premuto per 3 secondi per azzerare tutti i valori, tranne il contachilometri **quando il Bluetooth non è collegato**. (Quando l'utente sostituisce le batterie, tutti i valori si azzerano automaticamente).
- SET:** Per impostare il valore target di TMR (TEMPO), DST (DISTANZA) e CAL (CALORIE). Premere il pulsante e tenerlo premuto per 2 secondi per accelerare l'incremento.
- RESET:** Premere il pulsante per azzerare il valore della funzione durante l'impostazione. Tenere premuto il pulsante per 3 secondi per azzerare tutti i valori tranne il contachilometri **quando il Bluetooth non è collegato**. (quando l'utente sostituisce le batterie, tutti i valori si azzerano automaticamente).

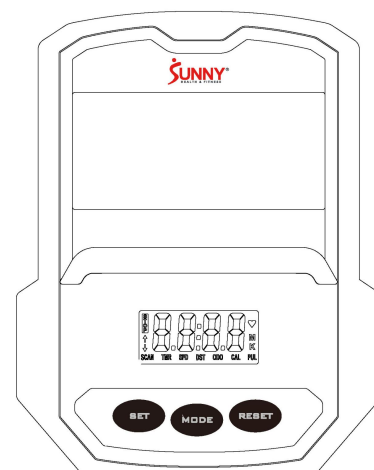

FUNZIONI E OPERAZIONI:

1. INSTALLAZIONE DELLE BATTERIE:

Installare 2 batterie AAA da 1,5 V nell'apposito alloggiamento sul retro dello strumento. (Se le batterie vengono rimosse, tutti i valori delle funzioni verranno azzerati).

2. ACCENSIONE/SPEGNIMENTO AUTOMATICO:

Quando l'utente inizia ad allenarsi, il misuratore mostra automaticamente il valore dell'allenamento. Dopo circa 4 minuti di inattività **quando il Bluetooth non è collegato**, il misuratore si spegne. Il valore del contachilometri non viene azzerato quando il misuratore si spegne. Quando l'utente ricomincia ad allenarsi, il valore dell'allenamento del contachilometri si accumulerà continuamente.

3. SCANSIONE AUTOMATICA:

Dopo l'accensione del misuratore, premere il pulsante MODE e il display LCD visualizzerà tutti i valori delle funzioni da TMR (TEMPO) -SPD (VELOCITÀ) – DST (DISTANZA) – CAL (CALORIE) – ODO (ODOMETRO) – PUL (IMPULSI). Ogni valore sarà mantenuto per 6 secondi.

4. SPD (VELOCITÀ):

Visualizza la velocità di allenamento corrente da 0,0 a 99,9 MPH (miglia orarie).

5. DST (DISTANZA):

Accumula la distanza totale da 0,00 a 9999 M (miglia).

L'utente può preimpostare la distanza target premendo i pulsanti SET e MODE. Ogni incremento è pari a 0,1 M (miglia) e il conteggio si riduce automaticamente dal valore target durante l'esercizio.

6. TMR (TEMPO):

Accumula il tempo totale da 00:00 a 99:59.

L'utente può preimpostare il tempo target premendo i pulsanti SET e MODE. Ogni incremento è di 1 minuto e il conteggio si riduce automaticamente dal valore target durante l'esercizio.

7. CAL (CALORIE):

Accumula le calorie bruciate durante l'allenamento da 0,0 a 9999 (Cal). L'utente può anche preimpostare le calorie target prima dell'allenamento premendo i pulsanti SET e MODE. Ogni incremento di impostazione è pari a 1 Cal e il conteggio si riduce automaticamente dal valore target durante l'esercizio.

NOTA: questi dati sono una guida approssimativa che non può essere utilizzata per il trattamento medico.

8. ODO (ODOMETRO):

Visualizza la distanza totale accumulata da 0,0 a 9999 M (miglia). L'utente può anche premere il pulsante MODE per visualizzare il valore del contachilometri.

9. PUL (IMPULSI):

Il misuratore visualizza la frequenza cardiaca dell'utente in battiti al minuto (BPM) durante l'allenamento.

NOTA: questi dati sono una guida approssimativa che non può essere utilizzata per il trattamento medico.

10. RESET:

Premere il pulsante e tenerlo premuto per 3 secondi per azzerare tutti i valori, tranne il contachilometri.

NOTA:

1. Se il display dello strumento è anormale, reinstallare le batterie nuove e riprovare. Sostituire sempre entrambe le batterie contemporaneamente. Non mischiare i tipi di batterie e non mischiare batterie vecchie e nuove.
2. Specifiche delle batterie: 1,5 V UM-4 o AAA (2 pezzi).
3. Smaltire le batterie in modo sicuro, secondo le linee guida nazionali e regionali.

DATI TECNICI

Connettività: Bluetooth LE

Gamma di frequenza: 2400~2483.5 Mhz

Potenza di trasmissione: 0 dBm

CONNESSIONE ALL'APP:

Collegare Smart Equipment a SunnyFit App:

1. Scansionare per scaricare SunnyFit dall'app store:



2. Assicurarsi che la funzione Bluetooth sia attivata dal dispositivo mobile.
3. Se è la prima volta che si utilizza l'app SunnyFit, seguire le istruzioni in-app per registrare il proprio account SunnyFit gratuito e accedere.
4. Iniziare un'attività di allenamento che corrisponda al proprio smart equipment, quindi seguire le indicazioni sullo schermo per cercare e connettersi allo smart equipment.
5. Una volta connessi, le statistiche e i record verranno visualizzati alla fine del corso/sessione e registrati nel profilo dell'account!

Risoluzione dei problemi:

- Se si riscontrano problemi nel collegare l'apparecchiatura smart, visitare il sito www.sunnyfit.com/guide o scansionare il codice QR qui sotto:



- Se avete bisogno di ulteriore assistenza, contattate support@sunnyfit.com.

ELENCO PARTI

n.	Descrizione	Spec.	Qtà.
1	Telaio Principale		1
2	Stabilizzatore Anteriore		1
3	Stabilizzatore Posteriore		1
4	Posto Manubrio		1
5	Staffa del Sedile		1
6	Manubrio		1
7	Bracciolo		1
8	Binario		1
9	Piastra di Fissaggio Posteriore		1
10	Staffa a U		2
11	Maniglia di Regolazione		1
12	Piastra di Fissaggio 3		1
13	Asse		1
14	Bullone	M8x50	4
15	Bullone	M8x40	6
16	Primavera	Φ3xΦ18xL58.5	1
17	Vite	M8x20	8
18	Vite	M6x30	2
19	Rondella ad Arco	D8xΦ20x2xR25	10
20	Bullone a Carrello	M8x65x20xH5	4
21	Dado Esagonale	M8	2
22	Dado a Cappuccio	M8	4
23	Dado in Nylon	M8	7
24	Dado in Nylon	M6	3
25	Rondella Piatta	D8xD16x1.5	16
26	Rondella Elastica	D8	8
27	Rondella Piatta	D6xD12x1.2	4
28	Vite	M8x10	1
29	Vite	M6x16	2
30	Vite	ST3.5x8	4
31	Vite	M5x10	4
32	Vite	M6x10	2
33	Rondella Elastica	D12	3
34	Tappo Rotondo 1	Φ50x1.5	2
35	Tappo Rotondo 2	Φ25x1.5	4
36	Tappo Quadrato	38x38x1.5	2
37L	Pedale Sinistro	YH-30X	1
37R	Pedale Destro	YH-30X	1
38	Boccola	80x40x1.5	2
39	Ruota di Trasporto	Φ42x8xL21	2
40	Sedile		1
41	Schienale		1
42	Manovella	B0.5x20	1
43	Tappo Terminale	Φ50	2

n.	Descrizione	Spec.	Qtà.
44	Impugnatura in Schiuma 1	Φ24xT3x450	2
45	Impugnatura in Schiuma 2	Φ24xT3x160	2
46	Impugnatura in Schiuma		1
47	Tappo	Φ12.5	2
48	Tappo Quadrato	60x30x1.5	2
49	Sensore di Impulso		2
50	Rullo	Φ38.5x16	2
51	Staffa del Rullo		2
52	Corda	1200mm	2
53	Cuscinetto di Regolazione	Φ38x18	2
54	Distanziatore in Plastica	Φ32.7xΦ25.3x60	1
55	Blocco Superiore	38x34x36.2	1
56	Ruota Eccentrica	Φ25x38	1
57	Vite	M5x15	1
58	Rondella ad Arco	D5xΦ20xR25	1
59a	Controllore di Tensione		1
59b	Cavo di Tensione		1
60	Gancio di Tensione	1150mm	1
61	Cavo del Sensore	650mm	1
62	Cavo di Prolunga del Sensore	650mm	1
63	Filo per Impulsi	700mm	1
64	Filo di Prolunga per Impulsi 1	2000mm	1
65	Filo di Prolunga per Impulsi 2	650mm	1
66	Contatore	TZ-4112	1
66a	Filo del Contatore A	100mm	1
66b	Filo del Contatore B	100mm	1
67	Vite	M6x8	2
68	Tappo	Φ13	2
69	Asse del Volano	Φ20x103	1
70	Vite	M4x15	2
71	Cuscinetto	6001RS	4
72	Rondella a Onda	Φ12xΦ15.5x0.3	2
73	Piastra di Bloccaggio		2
74	Staffa del Cuscinetto		2
75	Rondella Elastica	D6	5
76	Rondella Piatta	Φ4.2xΦ9x1	2
77	Bullone	M5x60	1
78	Dado Esagonale	M5	2
79	Ruota Folle		1
80	Ruota Folle Collegamento		1
81	Sensore		1
82	Cinghia	6PJ330	1
83L	Coperchio della Cinghia Sinistro		1
83R	Coperchio della Cinghia Destro		1

n.	Descrizione	Spec.	Qtà.
84	Coperchio della Manovella	Φ60xΦ30x8.5	2
85	Dado	4.5x32x32	2
86	Rondella	Φ22.6xΦ28x2.5	1
87	Dado di Bloccaggio-L	Φ45xH3.5	1
88	Cuscinetto a Faccia Aperta	Φ45.8x8.8	2
89	Alloggiamento del Cuscinetto	2.5x76x76	2
90	Dado di Bloccaggio-R	Φ45xH3.5	1
91	Rondella Piatta Grande	Φ25.2xΦ38x1	1
92	Volano	Φ200x40	1
93	Puleggia della Cinghia	Φ200	1
94	Vite	M6x15	5
95	Vite	ST4.2x19	5
96	Vite	ST4.2x18	10
97	Primavera	Φ1.6xΦ15xL47.2	1
98	Anello di Tenuta	Φ50	1
99	Rondella Elastica	D17	1

n.	Descrizione	Spec.	Qtà.
100	Asse della Lavagna Magnetica	Φ12x61	1
101	Lavagna Magnetica		1
102	Magnete	40x25x10	5
103	Rondella Piatta	D6xΦ16x1.5	3
104	Vite	Φ14xΦ10xM8x20.5	1
105	Rondella Piatta	D10xΦ14x1	1
106	Rondella a Onda	Φ17xΦ25x0.3	1
107	Vite	M6x10	4
108	Chiave a Brugola	S5	1
109	Chiave Inglese	S10,S13,S14,S15,S17	1
110	Chiave a Brugola	S6	1
111	Rondella Piatta	D17xΦ22x0.5	1
112	Bullone di Regolazione	M6x36	1
113	Piastra di Supporto		1
114	Vite	M8x16	4

EXPLODED DIAGRAM

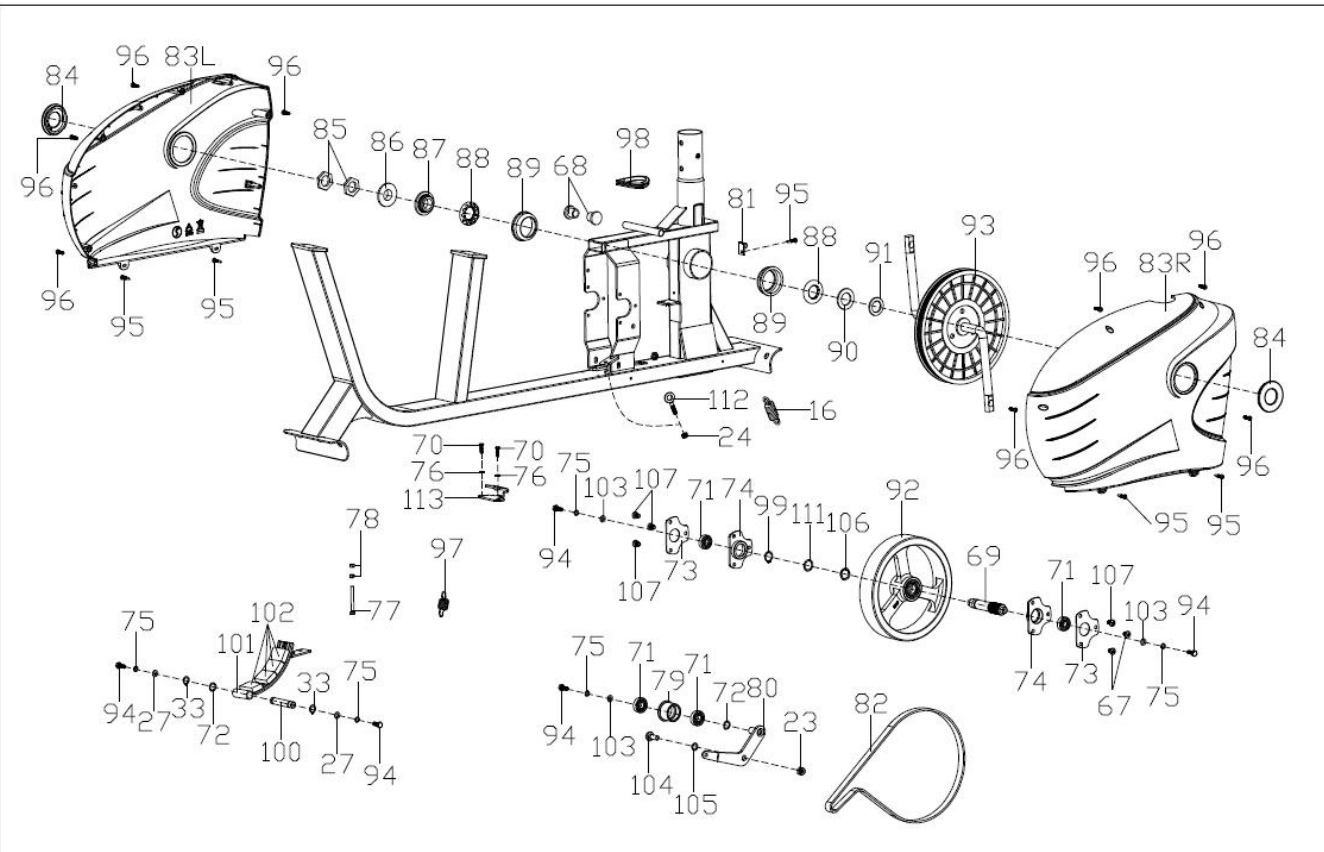
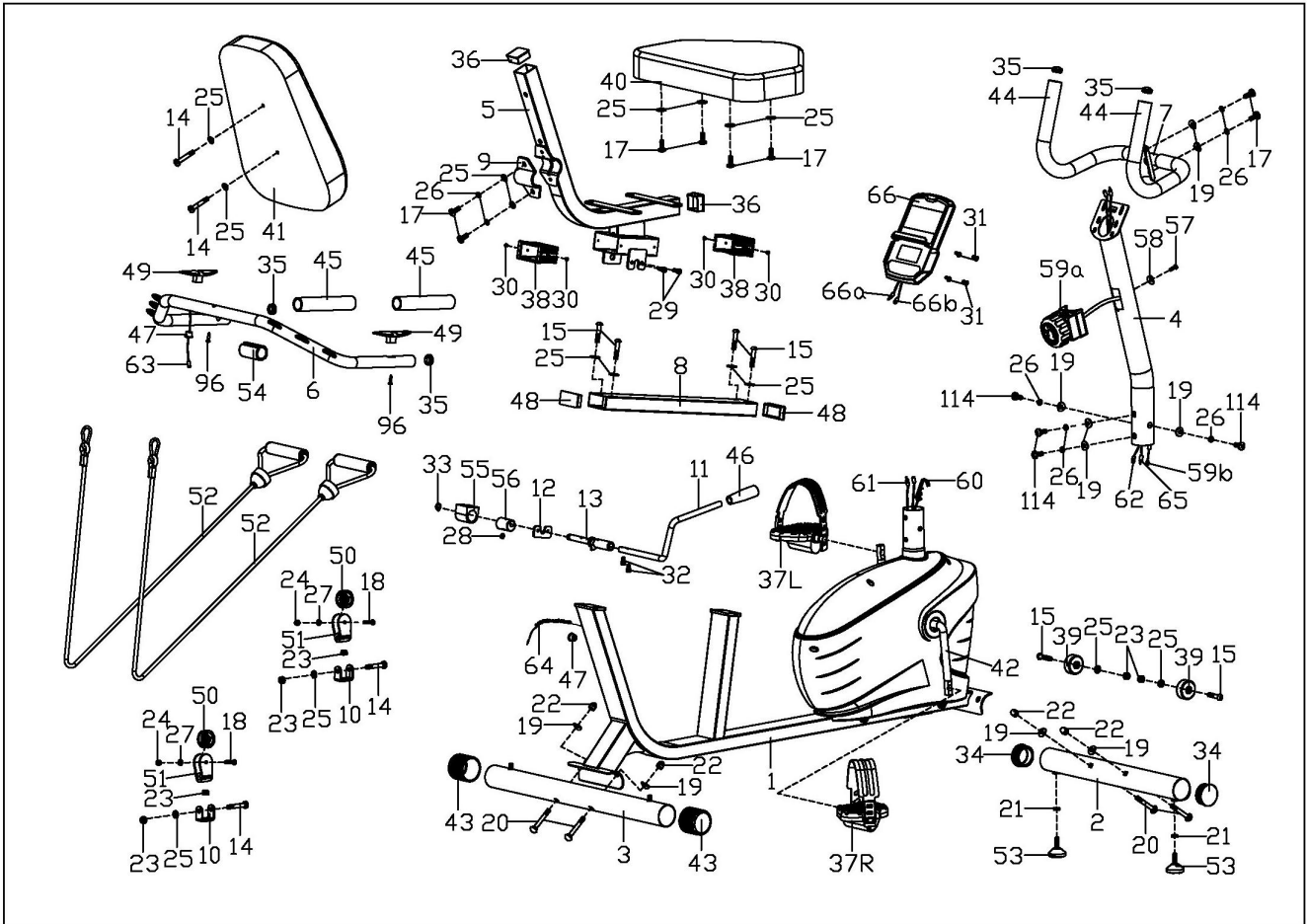

CONNECT
With us

DOWNLOAD

Track your fitness progress & join
FREE workout courses!

Download  **SUNNYFIT** today!



FOLLOW

Find us on social media @sunnyhealthfitness

 @sunnyhealthfitness

 @sunnyhealthandfitness

 @sunnyhealthfit

 /sunnyhealthfitness

 /sunnyhealthfitness

 /sunnyhealthandfitness

www.sunnyhealthfitness.com